



EDITAL DE CONCORRÊNCIA PÚBLICA PRESENCIAL – SEI – 2024-12000303
SECRETARIA EXTRAORDINÁRIA DE INFRAESTRUTURA
CONCORRÊNCIA Nº 90.005/2025

1. INTRODUÇÃO

1.1 – O MUNICÍPIO DE ANGRA DOS REIS, por meio da **SECRETARIA EXTRAORDINÁRIA DE INFRAESTRUTURA**, torna público que fará realizar licitação, sob a modalidade de **CONCORRÊNCIA PÚBLICA**, pelo critério de julgamento **MENOR PREÇO GLOBAL**, para a realização, sob o regime de **EMPREITADA POR PREÇO UNITÁRIO**, para **contratação de empresa especializada para serviços de engenharia para implantação de Drenagem e Recapeamento na Ladeira da Jaqueira – Camorim Grande – Angra dos Reis, incluindo todos os equipamentos, materiais e quaisquer insumos necessários à perfeita execução, incluindo o fornecimento de todos os equipamentos, materiais, mão-de-obra e quaisquer insumos necessários à sua perfeita execução**. Das obras e/ou serviços de engenharia devidamente descritos, caracterizados e especificados no Termo de Referência ou Projeto Básico e/ou, quando for o caso, no Projeto Executivo, na Descrição dos Serviços, no Escopo dos Serviços ou no Memorial Descritivo, na forma da lei.

1.2 – A presente licitação se rege por toda a legislação aplicável à espécie, especialmente pelas normas de caráter geral da **Lei Federal nº 14.133/2021**, da **Lei Complementar Federal nº 123/2006** (Estatuto Nacional da Microempresa e da Empresa de Pequeno Porte), da **Lei Complementar Federal nº 101/2000** (Lei de Responsabilidade Fiscal), do Código de Defesa do Consumidor, instituído pela **Lei Federal nº 8.078/90** e suas alterações, e pela legislação suplementar municipal vigente, bem como pelos preceitos de Direito Público, pelas disposições deste Edital e de seus Anexos, normas que as licitantes declaram conhecer e a elas se sujeitarem incondicional e irrestritamente.

1.3 – As retificações do Edital obrigarão todas as licitantes e serão divulgadas pelos mesmos meios de divulgação do Edital.

1.4 – A licitação que é objeto do presente Edital poderá ser adiada ou revogada por razões de interesse público, sem que caiba às licitantes qualquer direito a reclamação ou indenização por estes motivos, de acordo com o art.71, inciso II e §2º, da Lei Federal nº 14.133/2021.

1.5 – As licitantes interessadas poderão obter o presente Edital e seus anexos nos endereços eletrônicos <https://www.gov.br/compras/pt-br> (Portal Nacional de Compras).

1.6 – Os pedidos de esclarecimentos referentes ao processo licitatório serão enviados à Comissão, até 3 (três) dias úteis anteriores à data fixada para abertura da sessão pública, por meio eletrônico, endereçado ao correio eletrônico: comissao.obras@angra.rj.gov.br

1.6.1 – A Comissão responderá aos pedidos de esclarecimentos no prazo de 3 (três) dias úteis, contado da data de recebimento do pedido, e poderá requisitar subsídios formais aos responsáveis pela elaboração do edital e dos anexos. As respostas aos pedidos de esclarecimentos serão divulgadas pelo sistema e vincularão os participantes e a Administração.

1.7 – Os interessados poderão formular impugnações até 3 (três) dias úteis anteriores à data fixada para abertura da sessão pública por meio eletrônico, endereçado ao correio eletrônico: comissao.obras@angra.rj.gov.br.

1.7.1– Caberá à Comissão, auxiliado pelos responsáveis pela elaboração do edital e dos anexos, decidir sobre a impugnação no prazo de 3 (três) dias úteis, contado da data de recebimento da impugnação.

1.7.2– A impugnação possui efeito suspensivo até que sobrevenha decisão final da autoridade competente.



1.7.3– Acolhida a impugnação contra o edital, será definida e publicada nova data para realização do certame.

1.8 – A licitação não prosseguirá nos atos ulteriores até que sejam prestados os esclarecimentos ou respondidas as impugnações existentes. Oferecida a resposta da Administração, a sessão de recebimento das propostas será realizada nos prazos indicados nos itens 1.6.1. ou 1.7.1., conforme o caso, no mesmo horário e local, salvo quando houver designação expressa de outra data pela Comissão a ser divulgada pelos mesmos meios de divulgação do Edital.

2. DIA, HORÁRIO E LOCAL DA ABERTURA DA LICITAÇÃO

2.1 – No dia 20 de agosto de 2025, às 10:00 hs, a Comissão de Contratação estará reunida na **SECRETARIA DE GESTÃO DE SUPRIMENTOS**, na Rua Arcebispo Santos, nº 337, São Bento, em Angra dos Reis/RJ, para receber e iniciar a abertura dos envelopes referentes à CONCORRÊNCIA Nº 90.005/2025.

2.2 – No caso de a licitação não poder ser realizada na data estabelecida, será adiada para o primeiro dia útil posterior, no mesmo horário e local, salvo designação expressa de outra data pela Comissão a ser divulgada pelos mesmos meios de divulgação do Edital.

3. OBJETO

3.1 – O objeto da presente Concorrência é a **contratação de empresa especializada para serviços de engenharia para implantação de Drenagem e Recapeamento na Ladeira da Jaqueira – Camorim Grande – Angra dos Reis, incluindo todos os equipamentos, materiais e quaisquer insumos necessários à perfeita execução, incluindo o fornecimento de todos os equipamentos, materiais, mão-de-obra e quaisquer insumos necessários à sua perfeita execução**, sob regime de Empreitada por Preço Unitário, conforme as especificações constantes do Projeto Básico Anexo II e do Memorial Descritivo do processo administrativo nº **SEI-2024-12000303**.

3.2 - São consideradas parcelas de maior relevância técnica:

- 1 – **EXECUÇÃO DE SISTEMA DE DRENAGEM PLUVIAL;**
- 2 – **EXECUÇÃO DE PAVIMENTAÇÃO EM CBUQ.**

Será exigido a apresentação de atestados com quantidades mínimas de até 50% (cinquenta por cento) das parcelas de maior relevância, vedadas limitações de tempo e de locais específicos relativas aos atestados, conforme disposto no conforme disposto no §2 do art. 67 da Lei 14.133/2021.

3.3 - Não será admitida a subcontratação de partes da obra que contemplem os serviços de engenharia contratados por esta municipalidade, salvo em caso de fundada necessidade, devidamente justificada e comprovada.

4. RECURSOS ORÇAMENTÁRIOS

4.1 – Os recursos necessários à aquisição do objeto ora licitado correrão à conta da seguinte dotação orçamentária:

PROGRAMA DE TRABALHO: **17040004 - TRANSFERÊNCIA DA UNIÃO REFERENTE A ROYALTIES DO PETRÓLEO E GÁS NATURAL - 5% LEI 7990/89**

CÓDIGO DE DESPESA: **44905199**

FONTE DE RECURSO: **20.2030.15.451.0220.1013.**

4.2 – O demonstrativo contendo o orçamento estimado, soba forma de Planilha de Quantitativos e Custos



Unitários, encontra-se no Anexo III, totalizando a importância de **R\$ 641.017,11 (Seiscentos e quarenta e um mil, dezessete reais e onze e centavos)**.

5. CRITÉRIO DE JULGAMENTO

5.1 – O critério de julgamento da presente licitação é o **MENOR PREÇO GLOBAL**.

6. PRAZOS

6.1 – O Contrato vigorará a partir da assinatura até **120 (cento e vinte) dias**, contados da data estabelecida no memorando de início, em perfeita obediência ao Cronograma Físico-Financeiro, Anexo IV.

6.1.1 – O prazo para o início das obras e/ou serviços será contado do recebimento do memorando de início.

6.2 – O prazo de execução das obras e/ou serviços poderá ser prorrogado ou alterado nos termos da Lei Federal nº 14.133/2021.

6.2.1 – O prazo de garantia convencional por conta da CONTRATADA será de 60 (sessenta) dias/meses a contar do **aceite**, na forma do **Projeto Básico**, sem prejuízo da garantia legal de adequação dos serviços.

6.3 – As licitantes ficam obrigadas a manter a validade da proposta por 60 (sessenta) dias, contados da data da realização da licitação.

6.4 – Decorrido o prazo consignado no item anterior sem que tenha havido convocação para assinatura do termo de contrato ou retirada do instrumento equivalente, as licitantes ficarão liberadas de quaisquer compromissos assumidos.

7. CONDIÇÕES DE PARTICIPAÇÃO

7.1 – Poderão participar da presente licitação as empresas interessadas devidamente cadastradas ou que atenderem às exigências constantes deste Edital, comprovando atenderem aos requisitos mínimos de qualificação, inclusive no que se refere aos documentos requeridos na habilitação, conforme item 12.

7.2 – No caso das licitantes não cadastradas que atenderem às exigências citadas no item anterior, a eventual habilitação concedida pela Comissão somente autorizará a participação na presente licitação, não substituindo aquela efetuada perante o Registro Cadastral.

7.3 – A licitante cadastrada que possuir documento vencido em seu cadastro não deverá declarar inexistência de fato superveniente, mas, sim, apresentar no envelope os documentos correspondentes aos vencidos com nova validade.

7.4 – Cada representante credenciado poderá representar apenas uma licitante, em cada concorrência pública.

7.5 – A apresentação da proposta vinculará a licitante ao cumprimento de todas as condições e obrigações inerentes ao certame.

7.6 – Não serão admitidas nesta licitação as empresas suspensas do direito de licitar, no prazo e nas condições do impedimento, e as declaradas inidôneas pela Administração Direta ou Indireta, assim como as empresas e/ou seu sócio majoritário que tenham sido apenados com proibição de contratar com a Administração Pública, nos termos do art. 12 da Lei Federal nº 8.429/1992 e alterações posteriores.



7.7 – Será permitida a participação de sociedades cooperativas, desde que apresentem a documentação de habilitação descrita no subitem (A.7) do item 12.

7.8 – Será permitida a participação em consórcio, sujeita às seguintes regras:

(a) as empresas consorciadas apresentarão instrumento público ou particular de compromisso de constituição de consórcio, subscrito por todas elas, indicando a empresa líder, que será responsável principal, perante a **SECRETARIA EXTRAORDINÁRIA DE INFRAESTRUTURA**, pelos atos praticados pelo Consórcio, sem prejuízo da responsabilidade solidária estabelecida na alínea (d). Por meio do referido instrumento a empresa líder terá poderes para requerer, transigir, receber e dar quitação.

(b) apresentação conjunta, mas individualizada, da documentação relativa à habilitação jurídica, à qualificação técnica, à qualificação econômico–financeira, à regularidade fiscal e à regularidade trabalhista. As consorciadas poderão somar seus quantitativos técnicos e econômico–financeiros, estes últimos na proporção da respectiva participação no Consórcio, para o fim de atingir os limites fixados neste Edital relativamente à qualificação técnica e econômico–financeira. Não será admitida, contudo, a soma de índices de liquidez e endividamento, para fins de qualificação econômico–financeira;

(c) as empresas consorciadas não poderão participar da licitação isoladamente, nem por intermédio de mais de um consórcio;

(d) as empresas consorciadas responderão solidariamente pelos atos praticados em consórcio, tanto na fase da licitação quanto na da execução do Contrato;

(e) o consórcio vencedor, quando for o caso, ficará obrigado a promover a sua constituição e registro antes da celebração do Contrato.

7.9 – As operações societárias promovidas por sociedades empresariais isoladamente ou por aquelas participantes de consórcio ou as alterações de composição de consórcio deverão ser submetidas à análise da **SECRETARIA EXTRAORDINÁRIA DE INFRAESTRUTURA**, para aferição da manutenção das condições de habilitação ou verificação de suas implicações com o objeto do Contrato, que poderá ser extinto em qualquer hipótese de prejuízo ou elevação de risco para o seu cumprimento.

7.9.1 – A substituição e o ingresso de consorciado deverá ser expressa e previamente autorizada pela **SECRETARIA EXTRAORDINÁRIA DE INFRAESTRUTURA** e será condicionada à comprovação de que a empresa substituta/ingressante preenche os requisitos exigidos para habilitação jurídica e de regularidades fiscal, social e trabalhista, além da comprovação de que o consórcio mantém, no mínimo, os quantitativos originários para efeito de habilitação técnica e os mesmos valores para efeito de qualificação econômico–financeira apresentados à ocasião do certame.

7.10– Não será permitida a participação de licitantes cujos dirigentes, gerentes, sócios ou componentes do seu quadro técnico sejam servidores da Administração Direta ou Indireta do Município, ou que o tenham sido nos últimos 180 (cento e oitenta) dias anteriores à data desta licitação. Será vedada também a participação de licitantes que possuam em seus quadros funcionais profissional que tenha ocupado cargo integrante dos 1º e 2º escalões da Administração Direta ou Indireta do Município, nos últimos 12 (doze) meses, devendo apresentar declaração de atendimento a tal requisito.

7.11– Não serão aceitas na presente licitação as licitantes que tenham participado da elaboração do(s) projeto(s) relacionado(s) ao objeto desta licitação, bem como aquelas cujo quadro técnico seja integrado por profissional que tenha atuado como autor ou colaborador do Termo de Referência.

7.12– Não será permitida a participação de licitantes que mantenha vínculo de natureza técnica, comercial,



econômica, financeira, trabalhista ou civil com dirigente do órgão ou entidade contratante ou com agente público que desempenhe função na licitação ou atue na fiscalização ou na gestão do contrato, ou que deles seja cônjuge, companheiro ou parente em linha reta, colateral ou por afinidade, até o terceiro grau.

7.12.1 – Não será permitida a participação de licitantes quando caracterizar nepotismo, conflito de interesses, tráfico de influência.

7.13 – Não poderão disputar licitação ou participar da execução de contrato, direta ou indiretamente, empresas controladoras, controladas ou coligadas, nos termos da Lei Federal nº 6.404/76, concorrendo entre si, conforme o inciso V do art. 14 da Lei Federal nº 14.133/2021.

7.14 – Não poderão disputar licitação ou participar da execução de contrato, direta ou indiretamente, pessoa física ou jurídica que, nos 5 (cinco) anos anteriores à divulgação do edital, tenha sido condenada judicialmente, com trânsito em julgado, por exploração de trabalho infantil, por submissão de trabalhadores a condições análogas às de escravo ou por contratação de adolescentes nos casos vedados pela legislação trabalhista.

7.15 – As empresas estrangeiras que não funcionem no País deverão apresentar documentos equivalentes, visando à habilitação, na forma de regulamento emitido pelo Poder Executivo federal.

7.15.1 – A empresa estrangeira, que concorrer isoladamente ou como líder de consórcio, deve informar endereço de representante em território brasileiro, com poderes para receber intimação e citação, bem como endereço eletrônico para comunicações.

7.16 – O envio da proposta vinculará a licitante ao cumprimento de todas as condições e obrigações inerentes ao certame.

8. CREDENCIAMENTO

8.1 – A sessão de credenciamento ocorrerá na data e local indicados no item 2.1 e terá início trinta minutos antes do horário previsto para a sessão de apresentação dos envelopes de proposta e de documentação de habilitação.

8.2 – As empresas participantes serão representadas na sessão da concorrência por seu representante legal, que deverá estar devidamente munido de credencial que o autorize a participar do procedimento licitatório.

8.3 – Por credencial entende-se:

a) Procuração passada por instrumento público ou particular, com firma reconhecida, que contenha poderes “ad negocia” para formular proposta e apresentar lances de preços, manifestar a intenção de recorrer e desistir de recursos, bem como praticar todos os demais atos pertinentes a este procedimento, em nome da empresa licitante, ou Carta de Credenciamento, na forma do Anexo XV, acompanhadas, em ambos os casos, dos atos constitutivos da sociedade empresária;

b) Atos constitutivos da sociedade empresária no qual estejam expressos os poderes para exercer direitos e assumir obrigações no caso em que o próprio sócio administrador comparecer à sessão de concorrência.

8.4 – O representante deverá, antes da entrega dos envelopes e da credencial, identificar-se exibindo a carteira de identidade ou outro documento equivalente.

8.5 – A credencial do representante da licitante deverá ser entregue separadamente dos envelopes “A” e



“B”, referidos no item 9.3 deste Edital.

8.6 – A proponente deverá apresentar à Comissão, de forma avulsa, declaração dando ciência de que cumpre plenamente os requisitos de habilitação, nos termos do inciso I do art. 63 da Lei Federal nº 14.133/2021, na forma do Anexo VIII.

8.7 – A não apresentação da declaração prevista no item 8.6 ou da credencial descrita no item 8.3 implicará a desclassificação imediata da licitante, resultando o mesmo efeito no caso de incorreção desses documentos.

8.8 – Durante a sessão de credenciamento, a Comissão deverá efetuar consulta ao Cadastro Nacional de Empresas Inidôneas e Suspensas – CEIS, de modo a não admitir a permanência, no certame, de licitante declarada suspensa do direito de licitar, no prazo e nas condições do impedimento, e de declarada inidônea pela Administração Direta ou Indireta, assim como de empresas e/ou seu sócio majoritário que tenham sido apenados com proibição de contratar com a Administração Pública, nos termos do art. 12 da Lei Federal nº 8.429/1992 e alterações posteriores.

8.9 – O credenciamento tem sua validade restrita a uma única concorrência pública, devendo a empresa se credenciar todas as vezes que tiver interesse em participar de um certame realizado nesta modalidade pela **SECRETARIA EXTRAORDINÁRIA DE INFRAESTRUTURA**.

9. APRESENTAÇÃO DAS PROPOSTAS DE PREÇO E DA DOCUMENTAÇÃO

9.1 – Declarados encerrados os procedimentos de credenciamento, não mais serão admitidos novos proponentes, dando-se início ao recebimento dos envelopes de proposta de preços e documentação.

9.2 – As propostas de preço serão ofertadas com base no **MENOR PREÇO GLOBAL** do objeto licitado.

9.3 – Os documentos e as propostas exigidos no presente Edital serão apresentados em 2 (dois) envelopes indevassáveis e fechados, constando obrigatoriamente da parte externa de cada um as seguintes indicações:

a) ENVELOPE “A” – PROPOSTA DE PREÇO
SECRETARIA DE GESTÃO DE SUPRIMENTOS
CONCORRÊNCIA PÚBLICA Nº 90.005/2025
[NOME COMPLETO E ENDEREÇO DA LICITANTE]

b) ENVELOPE “B” – DOCUMENTAÇÃO DE HABILITAÇÃO
SECRETARIA DE GESTÃO DE SUPRIMENTOS
CONCORRÊNCIA PÚBLICA Nº 90.005/2025
[NOME COMPLETO E ENDEREÇO DA LICITANTE]

9.4 – Somente será feita a habilitação do licitante cuja proposta tenha sido classificada em primeiro lugar.

9.5 – DA GARANTIA

9.5.1 – Será exigida, no momento da apresentação da proposta, a comprovação do recolhimento de quantia a título de garantia de proposta, como requisito de pré-habilitação, no valor de 1% (um por cento) do valor estimado para a contratação.

9.5.2 – A garantia de proposta será devolvida aos licitantes no prazo de 10 (dez) dias úteis, contado da assinatura do contrato ou da data em que for declarada fracassada a licitação.



9.5.3 – Implicará execução do valor integral da garantia de proposta a recusa em assinar o contrato ou a não apresentação dos documentos para a contratação.

9.5.4 – A garantia de proposta poderá ser prestada nas modalidades de que trata o § 1º do art. 96 da Lei 14.133/2021 “I – caução em dinheiro ou em títulos da dívida pública emitidos sob a forma escritural, mediante registro em sistema centralizado de liquidação e de custódia autorizado pelo Banco Central do Brasil, e avaliados por seus valores econômicos, conforme definido pelo Ministério da Economia; II – seguro-garantia; III – fiança bancária emitida por banco ou instituição financeira devidamente autorizada a operar no País pelo Banco Central do Brasil; IV – título de capitalização custeado por pagamento único, com resgate pelo valor total.”

10. FORMA DE APRESENTAÇÃO DAS PROPOSTAS E DOS DOCUMENTOS

10.1 – Os documentos dos envelopes “A – PROPOSTA DE PREÇO” e “B – DOCUMENTAÇÃO DE HABILITAÇÃO” serão apresentados na forma estabelecida nos itens abaixo.

10.2 – O ENVELOPE “A – PROPOSTA DE PREÇO” deverá conter o Modelo Oficial de Proposta de Preços, na forma do Anexo XII, devidamente preenchido e elaborado pela licitante, carimbados e assinados pelo(s) seu(s) representante(s) legal(is). Os valores unitários e totais de cada item serão apresentados em algarismos e por extenso, com duas casas decimais, sem rasuras ou entrelinhas, prevalecendo, em caso de discrepância, o valor por extenso. No caso de números inteiros, será dispensável a apresentação do algarismo zero nas casas decimais.

10.2.1 – As propostas de preço serão ofertadas com base no **MENOR PREÇO GLOBAL** do objeto licitado.

10.2.2 – A proposta de preços deverá ser apresentada em documento original e, **se houver solicitação da SECRETARIA DE GESTÃO DE SUPRIMENTOS**, também em meio magnético ou digital (pen drive, etc.), prevalecendo, em caso de discrepância, o consignado em documento original.

10.3 – Não serão admitidas, sob quaisquer motivos, modificações ou substituições da proposta ou de quaisquer documentos, uma vez entregues os envelopes “A – PROPOSTA DE PREÇO” e “B – DOCUMENTAÇÃO DE HABILITAÇÃO”, ressalvado o disposto no item 13.5.

10.4 – **No preço proposto serão computadas todas as despesas** para a entrega do(s) bem(ns) ou serviço(s), incluindo a totalidade dos custos diretos e indiretos do objeto da presente licitação, constituindo obrigação da CONTRATADA o pagamento dos salários de todos os seus empregados e respectivos encargos sociais, trabalhistas, previdenciários e securitários, bem como todos os tributos, encargos fiscais e comerciais decorrentes da execução do contrato, inclusive seguros, multas, e outras despesas relacionadas ao objeto da licitação e quaisquer despesas extras e necessárias não especificadas neste Edital, mas julgadas essenciais ao cumprimento do objeto desta licitação.

10.4.1 – As propostas de preços apresentadas por cooperativas de trabalho ou por contribuintes individuais deverão incluir os valores devidos a título de contribuição previdenciária.

10.5 – O valor total da proposta, acrescido dos valores devidos a título de contribuição previdenciária, na forma do item anterior, será considerado apenas para efeito de comparação com o valor das propostas apresentadas pelas demais licitantes, no momento do seu julgamento.

10.5.1 – O valor devido a título de contraprestação pela execução das obras e/ou serviços será obtido mediante a dedução do valor total da proposta do montante do valor devido a título de contribuição previdenciária, o qual deverá ser recolhido à entidade competente, na forma da legislação.

10.5.2 – Os custos indiretos, relacionados com as despesas de manutenção, utilização, reposição,



depreciação e impacto ambiental do objeto licitado, entre outros fatores vinculados ao seu ciclo de vida, poderão ser considerados para a definição do menor dispêndio, sempre que objetivamente mensuráveis, conforme disposto em regulamento.

10.6 – **Nenhuma reivindicação para pagamento adicional** será considerada se decorrer de erro ou má interpretação do objeto licitado ou deste Edital. Considerar-se-á que os preços propostos são completos e suficientes para pagar todo o objeto contratado.

10.7 – As licitantes arcarão com todos os custos relativos à apresentação das suas propostas. A **SECRETARIA EXTRAORDINÁRIA DE INFRAESTRUTURA**, em nenhuma hipótese, será responsável por tais custos, quaisquer que sejam os procedimentos seguidos na licitação ou os seus resultados.

10.8 – Os documentos exigidos no ENVELOPE “B – DOCUMENTAÇÃO DE HABILITAÇÃO” poderão ser apresentados no original ou em cópia reprográfica autenticada, ou ainda trazendo o original para ser autenticado pela Comissão de Contratação, em ambos os lados, frente e verso, se esse último contiver notações ou outras informações relevantes, rubricados pelo representante legal da licitante, em qualquer caso, e acompanhados das respectivas certidões de publicação no órgão da imprensa oficial, quando for o caso. As folhas da documentação serão numeradas em ordem crescente e não poderão conter rasuras ou entrelinhas. Na hipótese de falta de numeração, numeração equivocada ou ainda inexistência de rubrica do representante legal nas folhas de documentação, poderá a Comissão solicitar ao representante da empresa, devidamente identificado e que tenha poderes para tanto, que, durante a sessão de abertura do envelope “B”, sane a incorreção. Somente a falta de representante legal ou a sua recusa em atender ao solicitado é causa suficiente para inabilitação da licitante.

10.8.1 – As solicitações de autenticação dirigidas à Comissão de Contratação deverão ser requeridas antes do início da sessão de abertura da licitação, preferencialmente com antecedência mínima de 1 (um) dia útil da data marcada para abertura da sessão de licitação.

10.9 – A licitante que possuir documentos vencidos em seu cadastro fica dispensada da apresentação da declaração de inexistência de fato superveniente Anexo XVI, devendo apresentar no ENVELOPE “B – DOCUMENTAÇÃO DE HABILITAÇÃO” os referidos documentos com nova validade.

10.10 – A Comissão poderá, no julgamento das propostas, sanar erros ou falhas que não alterem a substância das propostas, mediante decisão fundamentada, registrada em ata e acessível aos licitantes, e lhe atribuirá validade e eficácia para fins de classificação.

10.11 – Na hipótese de necessidade de suspensão da sessão pública para a realização de diligências, com vistas ao saneamento de que trata o item 10.10, a sessão pública somente poderá ser reiniciada mediante aviso prévio divulgado pelos mesmos meios de divulgação do Edital, com, no mínimo, 24 (vinte e quatro) horas de antecedência, e a ocorrência será registrada em ata.

10.12 – Não será estabelecida nesta etapa do certame ordem de classificação entre as propostas apresentadas, o que somente ocorrerá após a realização de procedimentos de negociação e julgamento da proposta.

10.13 – A licitante que se enquadre como microempresa ou empresa de pequeno porte e que queira usufruir do tratamento privilegiado assegurado pela Lei Complementar Federal nº 123/2006, deverá manifestar que cumpre os requisitos previstos no referido diploma legal, especialmente no seu art. 3º, sob as penas da lei, em especial do art. 299 do Código Penal.

10.13.1 – A falta da declaração de enquadramento da licitante como microempresa ou empresa de pequeno porte não conduzirá ao seu afastamento da licitação, mas tão somente dos benefícios da Lei Complementar



Federal nº 123/2006.

10.14 – A licitante deverá manifestar que cumpre os requisitos previstos na Lei Complementar Federal nº 123/2006, especialmente no seu art. 3º, sob as penas da lei, em especial do art. 299 do Código Penal.

10.14.1 – A falta da declaração de enquadramento da licitante como microempresa ou empresa de pequeno porte conduzirá ao seu afastamento da licitação.

10.14.2 – A declaração falsa de enquadramento da licitante como microempresa ou empresa de pequeno porte implicará a sua inabilitação quando a falsidade for constatada no curso do certame, sem prejuízo das penalidades cabíveis.

11. SESSÃO DA CONCORRÊNCIA

11.1 – Após a fase de credenciamento, a Comissão procederá à abertura dos envelopes com propostas de preços, verificando a conformidade das propostas com os requisitos estabelecidos neste Edital, desclassificando, preliminarmente, aquelas que estiverem em desacordo com o Edital.

11.2 – Serão desclassificadas as propostas:

- a) cujo objeto não atenda as especificações, prazos e condições fixados no Edital;
- b) que contiverem vícios insanáveis;
- c) que apresentarem preços inexequíveis ou permanecerem acima do orçamento estimado para a contratação;
- d) não tiverem sua exequibilidade demonstrada, quando exigido;
- e) que apresentarem desconformidade insanável com quaisquer outras exigências do Edital;
- f) que apresentem preço baseado exclusivamente em proposta das demais licitantes;
- g) que por ação da licitante ofertante contenha elementos que permitam a sua identificação;
- h) que não tenha indicado a marca dos produtos cotados;
- i) cujo objeto esteja desacompanhado da documentação técnica/certificação exigida no Termo de Referência.

11.2.1 – A desclassificação da proposta será fundamentada e registrada em ata, cientificando-se todos os interessados.

11.2.2 – Para efeito de avaliação da exequibilidade e de sobrepreço, serão considerados o preço global, os quantitativos e os preços unitários tidos como relevantes, observado o critério de aceitabilidade de preços unitário e global fixado neste edital, conforme as especificidades do mercado correspondente (art. 59, § 3º, da Lei Federal nº 14.133/2021).

11.2.3 – Serão consideradas inexequíveis as propostas cujos valores forem inferiores a 75% (setenta e cinco por cento) do valor orçado pela Administração, conforme o § 4º do art. 59 da Lei Federal nº 14.133/2021.

11.2.4 – Será exigida garantia adicional do licitante vencedor cuja proposta for inferior a 85% (oitenta e cinco por cento) do valor orçado pela Administração, equivalente à diferença entre este último e o valor da proposta, sem prejuízo das demais garantias exigíveis de acordo com a Lei Federal nº 14.133/2021.

11.3 – Verificada a compatibilidade com o exigido no Edital, serão classificadas a proposta de **MENOR PREÇO GLOBAL** e aquelas que tenham valores sucessivos e superiores em até 10% (dez por cento) daquela.

11.3.1 – Quando não existirem no mínimo 3 (três) propostas sucessivas e superiores em até 10% (dez por



cento) da melhor proposta de preço, serão classificadas as três melhores propostas, já incluída a da licitante que tiver apresentado o **MENOR PREÇO GLOBAL** na proposta escrita.

11.3.2 – Havendo empate entre propostas de preço que se enquadrem nas hipóteses descritas nos dois subitens anteriores, serão todas classificadas, realizando-se sorteio para determinação da ordem de oferta dos lances.

11.3.3 – Somente as propostas classificadas pela Comissão participarão da etapa de lances.

11.3.4 – A desistência em apresentar lance verbal, quando for feita a convocação pela Comissão, importará a exclusão da licitante da etapa de apresentação de lances verbais, com a manutenção do último preço por ela apresentado para efeito de ordenação das propostas. Caso todas as licitantes se recusem a apresentar lances verbais, a ordem de classificação das propostas escritas será mantida.

11.4 – Para a etapa de lances nesta concorrência presencial será adotado o modo de disputa **ABERTO**.

11.5 – Após a classificação das propostas, a Comissão divulgará em voz alta, e convidará, individualmente, os representantes das licitantes classificadas a apresentarem lances verbais, a partir da autora da proposta classificada de **MENOR PREÇO GLOBAL**, seguida das demais, de forma sucessiva e em valores distintos e decrescentes, caso adotado o critério de julgamento de menor preço, ou crescentes, caso adotado o critério de julgamento de maior desconto ou de maior retorno econômico.

11.6 – O licitante somente poderá oferecer valor inferior ao último lance por ele ofertado, observado o intervalo mínimo de R\$ 500,00 (quinhentos) de diferença de valores, que incidirá tanto em relação aos lances intermediários, quanto em relação ao lance que cobrir a melhor oferta.

11.7 – Não serão aceitos dois ou mais lances do mesmo valor, prevalecendo aquele que for recebido e registrado em primeiro lugar.

11.8 – Não poderá haver desistência dos lances ofertados, a não ser em situação devidamente justificada e aceita pela Comissão, sujeitando-se a licitante às penalidades previstas no item 21 deste edital.

11.9 – A rodada de lances verbais será repetida quantas vezes a Comissão considerar necessário.

11.9.1 – A Comissão poderá, motivadamente, estabelecer limite de tempo para a fase de formulação dos lances verbais, mediante prévia comunicação às licitantes e expressa menção na Ata da Sessão.

11.10 – Declarada encerrada a etapa de lances, as propostas serão reordenadas e a Comissão examinará a aceitabilidade da primeira classificada, quanto ao objeto e valor, decidindo motivadamente.

11.11 – Caso não sejam apresentados lances, observado o direito de preferência para as microempresas e empresas de pequeno porte, será verificada a conformidade entre a proposta de melhor preço e o valor estimado para a contratação. Ocorrendo empate entre propostas, proceder-se-á na forma do item 12 deste Edital.

12. JULGAMENTO DAS PROPOSTAS E DIREITO DE PREFERÊNCIA

12.1 – Para julgamento e classificação das propostas, será adotado o critério do **MENOR PREÇO GLOBAL**, sendo considerada mais bem classificada a licitante que, ao final da etapa de lances da concorrência presencial, tenha apresentado lance(s) cujo(s) valor(es) seja(m) igual(is) ou inferior(es) ao(s) previsto(s) **PARA VALOR GLOBAL** na estimativa orçamentária Anexo III.



12.1.1 – Caso não venham a ser ofertados lances, será considerada vencedora a licitante que, ao final da etapa competitiva da concorrência presencial, tenha apresentado proposta(s) cujo(s) valor(es) seja(m) igual(is) ou inferior(es) ao(s) previsto(s) **PARA VALOR GLOBAL** na estimativa orçamentária Anexo III.

12.2 – Será assegurada, como critério de desempate, a preferência de contratação para as microempresas e empresas de pequeno porte em relação àquelas empresas que não detenham essa condição.

12.2.1 – Apenas após a classificação das propostas, as licitantes que se enquadrem como microempresas ou empresas de pequeno porte, nos termos da Lei Complementar Federal nº 123/2006, poderão manifestar esta condição, sendo proibido, sob pena de exclusão deste procedimento, identificarem-se como tal antes do momento determinado neste subitem.

12.2.1.1 – Art. 4º Aplicam-se às licitações e contratos disciplinados por esta Lei as disposições constantes dos arts. 42 a 49 da Lei Complementar nº 123, de 14 de dezembro de 2006.

§ 1º As disposições a que se refere o caput deste artigo não são aplicadas:

I – no caso de licitação para aquisição de bens ou contratação de serviços em geral, ao item cujo valor estimado for superior à receita bruta máxima admitida para fins de enquadramento como empresa de pequeno porte;

II – no caso de contratação de obras e serviços de engenharia, às licitações cujo valor estimado for superior à receita bruta máxima admitida para fins de enquadramento como empresa de pequeno porte.

§ 2º A obtenção de benefícios a que se refere o caput deste artigo fica limitada às microempresas e às empresas de pequeno porte que, no ano-calendário de realização da licitação, ainda não tenham celebrado contratos com a Administração Pública cujos valores somados extrapolem a receita bruta máxima admitida para fins de enquadramento como empresa de pequeno porte, devendo o órgão ou entidade exigir do licitante declaração de observância desse limite na licitação.

§ 3º Nas contratações com prazo de vigência superior a 1 (um) ano, será considerado o valor anual do contrato na aplicação dos limites previstos nos §§ 1º e 2º deste artigo.

12.2.2 – Serão consideradas em situação de empate as propostas apresentadas pelas microempresas e empresas de pequeno porte iguais ou superiores em até 5% (cinco por cento) àquela considerada mais bem classificada.

12.2.3 – Ocorrendo o empate, na forma do item anterior, proceder-se-á da seguinte forma:

a) A microempresa ou empresa de pequeno porte mais bem classificada será convocada para apresentar proposta de preço inferior àquela até então considerada a melhor oferta no prazo máximo de 5 (cinco) minutos, após o encerramento da fase de lances, sob pena de preclusão;

b) Caso a microempresa ou empresa de pequeno porte convocada apresente proposta de preço inferior, esta será considerada a melhor oferta;

c) Caso a microempresa ou empresa de pequeno porte convocada não apresente proposta de preço inferior, serão convocadas, na ordem classificatória, as demais microempresas ou empresas de pequeno porte que se enquadrem na situação de empate antes prevista, para o exercício de igual direito;

d) No caso de equivalência nos valores apresentados por mais de uma microempresa ou empresa de pequeno porte que se enquadrem na situação de empate antes prevista, será convocada primeiro para apresentar melhor oferta aquela que tenha tido o seu último lance recebido e registrado em primeiro lugar.



12.2.4 – Caso nenhuma microempresa ou empresa de pequeno porte venha a ter sua proposta considerada a mais bem classificada pelo critério de desempate, o objeto licitado será adjudicado em favor da proposta originalmente mais bem classificada do certame.

12.2.5 – Somente haverá aplicação do disposto nos itens acima quando a proposta originalmente mais bem classificada do certame não tiver sido apresentada por microempresa ou empresa de pequeno porte.

12.3 – Caso esteja configurado empate em primeiro lugar, após a observância do direito de preferência disposto no item 12.2 ou inexistindo proposta de microempresas ou empresas de pequeno porte em situação de empate, será realizada disputa final entre os licitantes empatados.

12.3.1 – Na hipótese de o disposto no item 12.3 não ser suficiente para solucionar o empate, serão observados, quanto às propostas em situação de empate, os demais critérios e preferências previstos no art. 60 da Lei Federal nº 14.133/2021.

12.4.1 – A negociação poderá ser acompanhada pelos demais licitantes.

12.4.2 – Haverá um prazo mínimo, contado da solicitação da Comissão em sessão, para envio da proposta adequada ao último lance ofertado após a negociação.

12.5 – A Comissão de Contratação anunciará a licitante detentora da proposta ou do lance de menor valor, imediatamente após o encerramento da etapa de lances da sessão pública ou, quando for o caso, após negociação e decisão pela Comissão de Contratação acerca da aceitação da proposta ou do lance de menor valor.

12.6 – A **SECRETARIA EXTRAORDINÁRIA DE INFRAESTRUTURA**, poderá requisitar, a qualquer momento, em relação ao licitante provisoriamente vencedor, demonstração(ões) do(s) serviço(s) objeto da presente licitação, na forma do **PROJETO BÁSICO**.

12.6.1 – Durante a licitação, em caso de divergência entre as referidas demonstrações e as especificações deste Edital e/ou do Termo de Referência, as propostas serão desclassificadas.

12.6.2 – Na hipótese de não realização ou de rejeição da demonstração apresentada pelo primeiro colocado, serão convocados os licitantes subsequentes na ordem de classificação provisória.

12.7 – Na hipótese de desclassificação de todas as propostas, a Comissão poderá fixar às licitantes o prazo de 8 (oito) dias úteis para apresentação de outras propostas, corrigida das causas de sua desclassificação.

12.8 – Encerradas as negociações e considerada aceitável a oferta de **menor valor**, passará a Comissão ao julgamento da habilitação observando as seguintes diretrizes:

a) A Comissão deverá efetuar consulta ao Cadastro Nacional de Empresas Inidôneas e Suspensas – CEIS, de modo a não admitir a permanência, no certame, de licitante declarada suspensa de participar em licitações, impedida de contratar com a Administração ou declarada inidônea.

b) A Comissão verificará o atendimento das condições de habilitação da licitante detentora da oferta de menor valor, por meio de consulta on-line ao Sistema de Cadastramento Unificado de Fornecedores – SICAF, bem como apreciará a documentação complementar descrita no item 13 deste edital;

c) Caso os dados e informações existentes no Sistema de Cadastramento Unificado de Fornecedores – SICAF não atendam aos requisitos estabelecidos no item 13 deste edital, a Comissão verificará a possibilidade de



suprir ou sanear eventuais omissões ou falhas mediante consultas efetuadas por outros meios eletrônicos que julgar adequados;

c.1) Essa verificação será registrada pela Comissão na ata da sessão pública, devendo ser anexados aos autos do processo administrativo respectivo os documentos obtidos por meio eletrônico, salvo impossibilidade devidamente certificada e justificada;

d) A(s) licitante(s) deverá(ão) remeter sua documentação de habilitação em arquivo único compactado, nos termos do item 9.1. Na hipótese de necessidade de envio de documentos complementares após o julgamento da proposta, os documentos serão enviados em formato digital.

e) A Comissão poderá suspender a sessão pública pelo prazo que fixar para a realização de diligências com vistas ao saneamento que trata o item 10.11. A sessão pública somente poderá ser reiniciada mediante aviso prévio divulgado pelos mesmos meios de divulgação do Edital, com, no mínimo, 24 (vinte e quatro) horas de antecedência, e a ocorrência será registrada em ata.

f) A Administração não se responsabilizará pela eventual indisponibilidade dos equipamentos ou meios eletrônicos de consulta no momento da verificação a que se refere a alínea “b”. Na hipótese de ocorrer essa indisponibilidade, a licitante será inabilitada, mediante decisão motivada.

g) Constatado o cumprimento dos requisitos e condições estabelecidos no Edital, a licitante será habilitada e declarada vencedora do certame.

12.9 – Se a oferta não for aceitável, permanecendo acima do máximo estipulado para a contratação no item 4.2, ou se a licitante desatender as exigências para a habilitação, a Comissão examinará a oferta subsequente na ordem de classificação, negociará com o seu autor, decidirá sobre a sua aceitabilidade e, em caso positivo, verificará as condições de habilitação e, assim, sucessivamente, até a apuração de uma oferta aceitável cujo autor atenda aos requisitos de habilitação, caso em que será declarada vencedora.

12.9.1 – Na hipótese do art. 61, §1º, da Lei Federal nº 14.133/2021, a Comissão, após negociar com os demais licitantes, na ordem de classificação, decidirá sobre a aceitabilidade das propostas e, em caso positivo, observará quanto à verificação e comprovação da habilitação, o procedimento previsto no item 12.9.

12.10 – Será gerada ata circunstanciada da sessão, em que estarão registrados todos os atos e ocorrências do procedimento, a qual será disponibilizada para consulta no endereço eletrônico <https://www.gov.br/compras/pt-br>.

12.11 DA EXEQUIBILIDADE:

a) A Administração poderá realizar diligências para aferir a exequibilidade das propostas ou exigir dos licitantes que ela seja demonstrada, conforme disposto no inciso IV do caput do art. 59 da Lei 14.133/2021.

b) No caso de obras e serviços de engenharia e arquitetura, para efeito de avaliação da exequibilidade e de sobrepreço, serão considerados o preço global, os quantitativos e os preços unitários tidos como relevantes, observado o critério de aceitabilidade de preços unitário e global a ser fixado no edital, conforme as especificidades do mercado correspondente. .

c) No caso de obras e serviços de engenharia, serão consideradas inexecutáveis as propostas cujos valores forem inferiores a 75% (setenta e cinco por cento) do valor orçado pela Administração.

d) Nas contratações de obras e serviços de engenharia, será exigida garantia adicional do licitante vencedor



cuja proposta for inferior a 85% (oitenta e cinco por cento) do valor orçado pela Administração, equivalente à diferença entre este último e o valor da proposta, sem prejuízo das demais garantias exigíveis de acordo com a Lei 14.133/2021.

13. HABILITAÇÃO

13.1 – O julgamento da habilitação se processará na forma prevista no item 12 deste Edital, mediante o exame dos documentos a seguir relacionados, os quais dizem respeito à:

- (A) Documentação relativa à habilitação jurídica;
- (B) Documentação relativa à habilitação econômico-financeira;
- (C) Documentação relativa à habilitação fiscal;
- (D) Documentação relativa à habilitação social e trabalhista;
- (E) Documentação relativa à qualificação técnica.

13.1.1 – As empresas estrangeiras que não funcionem no País deverão apresentar documentos equivalentes, na forma de regulamento previsto no art. 70, parágrafo único, da Lei Federal nº 14.133/2021.

13.1.2 – Além da documentação de habilitação, as licitantes deverão apresentar declaração dos itens/lotos para os quais oferecerá proposta.

13.2 – Não serão aceitos como documentação hábil a suprir exigências deste Edital pedidos de inscrição, protocolos, cartas ou qualquer outro documento que visem a substituir os exigidos, exceto nos casos admitidos pela legislação.

13.3 – Se os Certificados, Declarações, Registros e Certidões não tiverem prazo de validade declarado no próprio documento, da mesma forma que não conste previsão em legislação específica, os referidos documentos deverão ter sido emitidos há, no máximo, 90 (noventa) dias, contados até a data da realização da licitação.

13.4 – A documentação exigida para atender as alíneas (A) à (D) poderá ser substituída pelo registro cadastral no SICAF e, se for o caso em sistemas semelhantes mantidos pelo Município, à exceção dos seguintes documentos, que deverão ser apresentados independentemente de terem sido cadastrados no SICAF: **SERÁ SOLICITADO NO ATO DA SESSÃO PÚBLICA.**

13.5 – A Comissão poderá, no julgamento da habilitação, sanar erros e falhas que não alterem a substância dos documentos e sua validade jurídica, mediante decisão fundamentada, registrada em ata e acessível aos licitantes, e lhes atribuirá validade e eficácia para fins de habilitação.

13.5.1 – Na hipótese de necessidade de suspensão da sessão pública para a realização das diligências, com vistas ao saneamento de que trata o item 13.5, a sessão pública somente poderá ser reiniciada mediante aviso prévio divulgado pelos mesmos meios de divulgação do Edital, com, no mínimo, 24 (vinte e quatro) horas de antecedência, e a ocorrência será registrada em ata.

(A) HABILITAÇÃO JURÍDICA

(A.1) Registro comercial, no caso de empresário individual;

(A.2) Estatuto ou Contrato Social em vigor, devidamente registrado, com chancela digital na forma eletrônica ou tradicional, em se tratando de sociedades empresárias, acompanhado dos documentos de designação de seus administradores, caso designados em ato separado;



(A.3) Inscrição do ato constitutivo, no caso de sociedade simples, acompanhada da prova da composição da diretoria em exercício.

(A.3.a) A sociedade simples que não adotar um dos tipos societários regulados no Código Civil deverá mencionar no respectivo ato constitutivo as pessoas naturais incumbidas de sua administração, exceto se assumir a forma de sociedade cooperativa.

(A.4) A prova da investidura dos administradores da sociedade limitada eventualmente designados em ato separado do Contrato Social, mediante termo de posse no livro de atas da Administração e averbação no registro competente.

(A.5) Decreto de autorização, em se tratando de empresa ou sociedade estrangeira em funcionamento no país, e ato de registro ou autorização para funcionamento expedido pelo órgão competente, quando a atividade assim o exigir.

(A.6) Na hipótese de existir alteração nos documentos citados acima posteriormente à constituição da sociedade, os referidos documentos deverão ser apresentados de forma consolidada, contendo todas as cláusulas em vigor.

(A.7) As sociedades cooperativas deverão fornecer os seguintes documentos, de forma atualizada e consolidada:

(A.7.a) Ato constitutivo;

(A.7.b) Estatuto acompanhado da ata da Assembleia que o aprovou;

(A.7.c) Regimento interno acompanhado da ata da Assembleia que o aprovou;

(A.7.d) Regimentos dos fundos instituídos pelos cooperados acompanhados das atas das Assembleias que os aprovaram;

(A.7.e) Atas das Assembleias Gerais em que foram eleitos os dirigentes e conselheiros da cooperativa;

(A.7.f) Registro de presença dos cooperados nas 03 (três) últimas Assembleias Gerais;

(A.7.g) Ata da sessão em que os cooperados autorizam a cooperativa a contratar o objeto deste certame, acompanhada dos documentos comprobatórios da data de ingresso de cada qual na cooperativa.

(A.7.h) Demonstrativo de atuação em regime cooperado, com repartição de receitas e despesas entre os cooperados.

(A.8) Declaração formal de que atende às disposições do art. 9º, § 1º, da Lei Federal nº 14.133/2021, na forma do Anexo VII.

(B) HABILITAÇÃO ECONÔMICO-FINANCEIRA

(B.1) Balanço patrimonial e demonstrações contábeis dos 2 (dois) últimos exercícios sociais, já exigíveis e apresentados na forma da lei, devidamente registrados na Junta Comercial do Estado de sua sede ou domicílio ou em outro órgão equivalente, devendo apresentar: (Os índices abaixo poderão ser exigidos cumulativamente ou não, devendo a Administração justificar a opção adotada. O percentual dos índices deverá ser fixado de acordo com o segmento de mercado de que trata o objeto da licitação)

(B.1.a) Índice de Liquidez Geral (ILG) igual ou maior que 1. Será considerado como Índice de Liquidez Geral o



quociente da soma do Ativo Circulante com o Realizável a Longo Prazo pela soma do Passivo Circulante com o Passivo Não Circulante.

$$ILG = \frac{\text{ATIVO CIRCULANTE} + \text{REALIZÁVEL A LONGO PRAZO}}{\text{PASSIVO CIRCULANTE} + \text{PASSIVO NÃO CIRCULANTE}}$$

(B.1.b) Índice de Liquidez Corrente (ILC) igual ou maior que 1. Será considerado como índice de Liquidez Corrente o quociente da divisão do Ativo Circulante pelo Passivo Circulante.

$$ILC = \frac{\text{ATIVO CIRCULANTE}}{\text{PASSIVO CIRCULANTE}}$$

(B.1.c) Índice de Endividamento (IE) menor ou igual a 1. Será considerado Índice de Endividamento o quociente da divisão da soma do Passivo Circulante com o Passivo Não Circulante pelo Patrimônio Líquido.

$$IE = \frac{\text{PASSIVO CIRCULANTE} + \text{PASSIVO NÃO CIRCULANTE}}{\text{PATRIMÔNIO LÍQUIDO}}$$

(B.1.1) – A licitante que utiliza a Escrituração Contábil Digital – ECD deverá apresentar o balanço patrimonial autenticado na forma eletrônica, pelo Sistema Público de Escrituração Digital – SPED, acompanhado do termo de autenticação eletrônica da Junta Comercial dos termos de abertura e de encerramento do Livro Diário.

(B.1.2) Serão considerados e aceitos como na forma da lei os balanços patrimoniais e demonstrações contábeis que contenham as seguintes exigências:

(B.1.2.1) Quando se tratar de sociedades anônimas, o balanço deverá ser apresentado em publicação em jornal de grande circulação editado na localidade em que esteja situada a sede da companhia, observado o art. 289 da Lei Federal nº 6.404/76, ressalvada a hipótese das empresas enquadradas no art. 294 daquela legislação, que poderão fazer a sua apresentação em publicação eletrônica, na forma do disposto na Portaria ME nº 12.071/2021 do Ministério da Economia e suas sucessivas alterações;

(B.1.2.2) Quando se tratar de outro tipo societário, o balanço patrimonial acompanhado dos termos de abertura e de encerramento do Livro Diário deverá ser devidamente autenticado na Junta Comercial da sede ou domicílio da licitante ou em outro órgão equivalente, contendo:

(B.1.2.2.1) Quando se tratar de sociedade constituída a menos de um ano, essa deverá apresentar apenas o balanço de abertura, o qual deverá conter a identificação legível e assinatura do responsável contábil da empresa, devidamente registrado no Conselho Regional de Contabilidade – CRC, bem como ser devidamente autenticado na Junta Comercial da sede ou domicílio da licitante ou em outro órgão equivalente.

(B.1.2.2.2) Quando se tratar de sociedade constituída há menos de dois anos, os documentos referidos no item B.1 limitar-se-ão ao último exercício.

(B.2) A licitante que não alcançar o índice (ou quaisquer dos índices) acima exigido(s), conforme o caso, deverá comprovar que possui patrimônio líquido mínimo igual ou superior a 10% (dez por cento), nos termos do § 4º do art. 69 da Lei Federal nº 14.133/2021] do valor estimado para a contratação. A comprovação será obrigatoriamente feita pelo balanço patrimonial e demonstrações contábeis do último exercício social, já exigíveis e apresentados na forma da lei.



(B.2.1) Será exigido do consórcio licitante um acréscimo de 10% sobre o valor exigido de licitante individual para fins de habilitação econômico–financeira, conforme o § 1º do art. 15 da Lei Federal nº 14.133/2021.

(B.3) Certidões negativas de falência, recuperação judicial e extrajudicial, ou de insolvência civil expedidas pelo Distribuidor da sede da licitante. Não será causa de inabilitação automática a empresa que se encontrar em recuperação judicial.

(B.3.1) As licitantes sediadas em outras comarcas do Estado do Rio de Janeiro ou em outros Estados deverão apresentar, juntamente as certidões negativas exigidas, declaração passada pelo foro de sua sede, indicando quais os Cartórios ou Ofícios de Registros que controlam a distribuição de falências, recuperação judicial e extrajudicial, e insolvência civil.

(B.4) Exige–se dos licitantes, sob pena de desclassificação, declaração de que suas propostas econômicas compreendem a integralidade dos custos para atendimento dos direitos trabalhistas assegurados na Constituição Federal, nas leis trabalhistas, nas normas infralegais, nas convenções coletivas de trabalho e nos termos de ajustamento de condutas vigentes na data de entrega das propostas, na forma do § 1º do art. 63 da Lei Federal nº 14.133/2021 e do Anexo VIII do Edital de Concorrência Presencial nº 90.005/2025.

(C) HABILITAÇÃO FISCAL

(C.1) Prova de inscrição no Cadastro Nacional de Pessoas Jurídicas – CNPJ ou no Cadastro de Pessoas Físicas – CPF.

(C.2) Prova de inscrição no cadastro de contribuintes estadual ou municipal, se houver, relativo ao domicílio ou sede da licitante, pertinente à atividade empresarial objeto desta licitação.

(C.3) Prova de regularidade com as Fazendas Federal, Estadual e Municipal mediante a apresentação dos seguintes documentos:

(C.3.a) A prova de regularidade com a Fazenda Federal será efetuada por meio da Certidão Conjunta Negativa de Débitos relativos a Tributos Federais, inclusive contribuições sociais, e à Dívida Ativa da União, ou Certidão Conjunta Positiva com efeito negativo, expedida pela Secretaria da Receita Federal do Brasil – RFB e pela Procuradoria–Geral da Fazenda Nacional –PGFN, da sede da licitante;

(C.3.b) A prova de regularidade com a Fazenda Estadual do domicílio da licitante será feita por meio da apresentação da certidão negativa ou positiva com efeito negativo do Imposto sobre Circulação de Mercadorias e Serviços e certidão negativa ou positiva com efeito negativo da dívida ativa, ou, se for o caso, certidão comprobatória de que a licitante, pelo respectivo objeto, está isenta de inscrição estadual;

(C.3.b.1) As empresas localizadas no Estado do Rio de Janeiro deverão apresentar junto à Certidão Negativa de Débitos – CND, a Certidão da Dívida Ativa emitida pelo órgão próprio da Procuradoria-Geral do Estado, nos termos da Resolução Conjunta SEFAZ/PGE nº 33/2004;

(C.3.c) A prova de regularidade com a Fazenda Municipal do domicílio da licitante será feita por meio da apresentação da certidão negativa ou positiva com efeito negativo do Imposto sobre Serviços de Qualquer Natureza e certidão negativa ou positiva com efeito negativo da dívida ativa ou, se for o caso, certidão comprobatória de que a licitante, pelo respectivo objeto, está isenta de inscrição municipal;

(C.3.c.1) No caso de licitante domiciliada no Município de Angra dos Reis, essa deverá apresentar, além dos documentos listados no item acima, certidão negativa ou positiva com efeito negativo do Imposto Predial e Territorial Urbano. Não sendo a licitante proprietária do imóvel onde localizada a sua sede, deverá apresentar declaração própria, atestando essa circunstância.



(C.4) No caso de licitante domiciliada em outro município, mas que possua filial ou escritório no Município de Angra dos Reis, essa deverá apresentar, em relação à filial ou ao escritório, certidão negativa ou positiva com efeito negativo do Imposto sobre Serviços de Qualquer Natureza e do Imposto sobre Propriedade Predial e Territorial Urbana e certidão negativa ou positiva com efeito negativo da dívida ativa ou, se for o caso, certidão comprobatória de que a licitante, pelo respectivo objeto, está isenta de inscrição municipal. Não sendo a licitante proprietária do imóvel onde localizada a sua filial ou escritório, deverá apresentar declaração própria atestando essa circunstância.

(C.5) Prova de Regularidade perante o Fundo de Garantia por Tempo de Serviço – CRF–FGTS.

(C.6) As microempresas e empresas de pequeno porte deverão apresentar toda a documentação exigida para efeito de comprovação de regularidade fiscal, mesmo que esta apresente alguma restrição.

(C.6.a) Art. 4º Aplicam-se às licitações e contratos disciplinados por esta Lei as disposições constantes dos arts. 42 a 49 da Lei Complementar nº 123, de 14 de dezembro de 2006.

§ 1º As disposições a que se refere o caput deste artigo não são aplicadas:

I – no caso de licitação para aquisição de bens ou contratação de serviços em geral, ao item cujo valor estimado for superior à receita bruta máxima admitida para fins de enquadramento como empresa de pequeno porte;

II – no caso de contratação de obras e serviços de engenharia, às licitações cujo valor estimado for superior à receita bruta máxima admitida para fins de enquadramento como empresa de pequeno porte.

§ 2º A obtenção de benefícios a que se refere o caput deste artigo fica limitada às microempresas e às empresas de pequeno porte que, no ano-calendário de realização da licitação, ainda não tenham celebrado contratos com a Administração Pública cujos valores somados extrapolem a receita bruta máxima admitida para fins de enquadramento como empresa de pequeno porte, devendo o órgão ou entidade exigir do licitante declaração de observância desse limite na licitação.

§ 3º Nas contratações com prazo de vigência superior a 1 (um) ano, será considerado o valor anual do contrato na aplicação dos limites previstos nos §§ 1º e 2º deste artigo.

(C.6.b) Caso a documentação apresentada pela microempresa ou empresa de pequeno porte contenha alguma restrição, lhe será assegurado o prazo de 5 (cinco) dias úteis, contados do momento em que o proponente for declarado o vencedor da licitação, para a regularização da documentação, pagamento ou parcelamento do débito e emissão de eventuais certidões negativas ou positivas com efeito de negativa.

(C.6.c) O prazo acima será prorrogado por igual período, mediante requerimento do interessado, ressalvadas as hipóteses de urgência na contratação ou prazo insuficiente para o empenho.

(C.6.d) A não regularização da documentação no prazo estipulado implicará a decadência do direito à contratação, sem prejuízo do disposto no art. 90, § 5º, da Lei Federal nº 14.133/2021.

(D) DOCUMENTAÇÃO RELATIVA À HABILITAÇÃO SOCIAL E TRABALHISTA

(D.1) Declaração de que não possui em seu quadro de pessoal empregado menor de 18 (dezoito) anos em trabalho noturno, perigoso ou insalubre, ou menor de 16 (dezesseis) anos em qualquer trabalho, salvo na condição de aprendiz, a partir de 14 (quatorze) anos, nos termos do inciso XXXIII do art. 7º da Constituição Federal.

(D.2) Certidão Negativa de Débitos Trabalhistas – CNDT ou Certidão Positiva de Débitos Trabalhistas com efeito



negativo.

(D.3) Declaração de Reserva de cargos para pessoa com deficiência e para reabilitado da Previdência Social, Anexo X.

(E) QUALIFICAÇÃO TÉCNICA

(E.1) Para fins de comprovação de qualificação técnica, deverão ser apresentados os seguintes documentos:

a) Certidão de Registros da empresa e do Responsável Técnico no Conselho Regional de Engenharia e Agronomia – CREA, com jurisdição sobre o domicílio da sede do licitante, com indicação do Objeto social compatível com o objeto desta licitação.;

b) Prova de possuir no seu quadro permanente, na data prevista para entrega da proposta, profissional de nível superior ou outro devidamente reconhecido pela entidade competente, detentor de atestado de responsabilidade técnica por execução de obras ou serviços de características semelhantes, limitadas estas exclusivamente às parcelas de maior relevância e valor significativo do objeto ora licitado.

c) Não será causa de inabilitação do licitante a apresentação de Termo de Compromisso, assinado por profissional ou profissionais, de nível superior, detentor(es) de atestado(s) de responsabilidade técnica por execução de obras de características semelhantes, averbado pelo órgão da classe, acompanhados das respectivas certidões de Acervo Técnico, afirmando que irá compor a equipe técnica, caso, a licitante venha a se sagrar vencedora;

d) A comprovação de que o(s) detentor(es) do(s) referido(s) atestado(s) de responsabilidade técnica é(são) vinculado(s) à licitante, deverá ser feita através de cópia de sua(s) ficha(s) de registro de empregado, da(s) certidão(ões) de Registro do CREA, do(s) contrato(s) particular(es) de prestação de serviços (com firma reconhecida), do(s) contrato(s) de trabalho por prazo determinado (com firma reconhecida) ou por meio de outros instrumentos que comprovem a existência de um liame jurídico entre a licitante e o(s) profissional(ais) qualificado(s), cuja duração seja mínimo, suficiente para a execução do objeto licitado.

(E.2) Certidão de Acervo Operacional – CAO, emitido pelo CREA comprovando que a empresa licitante tenha desempenho de atividade pertinente e compatível com o objeto da licitação, conforme Resolução nº 1.137 de 31 de março de 2023 do Conselho Federal de Engenharia e Agronomia – CONFEA, Art. 53, 54, 55, 56 e 57, da respectiva resolução.

(E.3.1) Não será causa de INABILITAÇÃO, em substituição ao item (E.2) Certidão de Acervo Operacional – CAO, a apresentação da Certidão de Acervo Técnico – CAT do profissional, devidamente registrada no CREA, quando esta estiver como executante do serviço a própria empresa licitante.

(E.3) Não será admitida a apresentação de atestado de capacidade técnica emitido por empresa ou empresas do mesmo grupo econômico em favor da licitante participante, no caso desta também pertencer ao grupo econômico.

(E.4) Será admitida a soma dos atestados ou certidões apresentados pelas licitantes, desde que tais documentos sejam tecnicamente pertinentes e compatíveis em características, quantidades e prazos com o objeto da licitação.

(E.5) Os atestados ou certidões recebidos estão sujeitos à verificação da **Comissão de Contratação** quanto à veracidade dos respectivos conteúdos, inclusive para os efeitos previstos nos arts. 169, § 3º, II, da Lei Federal nº 14.133/2021, e 337–F do Código Penal.



(E.8) Prova, feita por intermédio da apresentação, em original, do **ATESTADO DE VISITA** fornecido e assinado pelo servidor do órgão fiscalizador, ou declaração da licitante, na forma do Anexo XI, de que o seu Responsável Técnico ou outro profissional de qualificação correlata visitou o local da entrega dos bens/serviços, na data de /_/__ às __ h, e tomou conhecimento das condições para execução do objeto desta licitação, quando for o caso. O **ATESTADO DE VISITA** pode ser substituído por declaração em que o licitante ateste que conhece o local e as condições de realização do objeto do contrato, conforme o § 2º do art. 63 da Lei Federal nº 14.133/2021.

[OBS: Informações sobre datas e horários da realização de cada Visita Técnica serão disponibilizadas às empresas por meio do e-mail informado no ato da retirada do Edital ou em mensagem eletrônica enviada para o e-mail seinf.deadm@angra.rj.gov.br ou telefone 3365-6049.

(E.9) Atestado de visita, que será fornecido pela **SECRETARIA EXTRAORDINÁRIA DE INFRAESTRUTURA (SEINF)**, após realização de visita técnica ao local no qual serão realizados os serviços, a fim de inteirar-se das condições e graus de dificuldades existentes. **A visita poderá ocorrer no período do décimo ao quinto dia útil que anteceder a realização da licitação, em companhia de servidor designado pela SECRETARIA EXTRAORDINÁRIA DE INFRAESTRUTURA, qualificado para acompanhar as licitantes durante a visita e prestar quaisquer informações necessárias à elaboração da proposta comercial.** A visita deverá ser agendada até o último dia útil que anteceder a sua realização, pelo telefone **(24) 3365-6049**, da **Superintendência de Implantação de Obras Públicas**, no horário de 09:00 às 12:00h e 14:00h às 17:00h.

(E.9.1) A visita técnica de que trata o subitem acima, deverá ser realizada por profissional indicado pela licitante, devidamente registrado no CREA, munido de procuração ou carta de credenciamento (com firma reconhecida), que lhe atribua poderes para realizar a visita técnica em nome da licitante e carteira de identidade profissional, em original ou cópia autenticada, que comprove o registro no respectivo órgão de classe. Não será aceito um só preposto para representar mais de uma empresa.

(E.10) O local de encontro para todos os representantes das licitantes será na sede da **SECRETARIA EXTRAORDINÁRIA DE INFRAESTRUTURA**, situada na Rua do Comércio, nº71/75, Centro Angra dos Reis, onde serão aguardados, até o horário estabelecido, pelo servidor designado para acompanhá-los e de onde seguirão até o local em que serão executadas as instalações objeto no edital. No caso de a licitante optar por dirigir-se diretamente até o local a ser vistoriado, o fará por sua exclusiva responsabilidade, estando ciente do horário estabelecido para a visita e, de que não poderá alegar desconhecimento do local para justificar o não comparecimento à visita técnica obrigatória, pelo servidor designado para acompanhá-los.

(E.11) A licitante que optar por não realizar a visita técnica, deverá apresentar no envelope de habilitação, declaração formal, assegurando que está ciente das peculiaridades e dos elementos técnicos contidos no projeto Básico, e que se compromete a executar a obra de acordo com as exigências do edital, sendo responsável por eventuais prejuízos decorrentes da não participação à visita técnica.

14. MEDIÇÕES

14.1 – As medições das obras e/ou serviços obedecerão ao Cronograma Físico-Financeiro (Anexo IV), que será ajustado em função de inícios ou reinícios de etapas da obra e/ou serviço em dias diferentes do primeiro dia útil de cada mês.

14.2 – A cada alteração contratual, por acréscimo ou redução do objeto, valor ou prazo do Contrato, observado o limite legal estabelecido no art. 125 da Lei Federal nº 14.133/2021, será acordado novo Cronograma, atendido o interesse da **SECRETARIA EXTRAORDINÁRIA DE INFRAESTRUTURA**.

14.3 – As medições serão processadas independentemente da solicitação da CONTRATADA. A primeira medição será realizada em até 30 (trinta) dias corridos após o recebimento da ordem de início, e as subsequentes a cada período de até 30 (trinta) dias corridos, contados da data do encerramento da medição



anterior. O último dia de uma medição coincidirá obrigatoriamente com o último dia útil do mês calendário da sua realização. Poderão ser realizadas medições intermediárias cujo último dia não coincida com o último dia útil do mês calendário de sua realização, a critério do CONTRATANTE.

14.4 – O processamento das medições obedecerá à seguinte sistemática:

(a) Todos os itens constantes da Planilha de Quantitativos e Custos Unitários Anexo III, originariamente ou em virtude de alterações contratuais, serão apontados em impresso próprio, assinado pela Fiscalização.

(b) O preço unitário dos itens não contemplados na Planilha de Quantitativos e Custos Unitários Anexo III, incluídos em virtude de alterações contratuais, observados os limites legais, será calculado de acordo com a seguinte fórmula:

$$PUII = \frac{PLO \times PUEII}{PEO}$$

Onde:

PUII = Preço unitário do item incluído, referido ao mês base do orçamento;

PEO = Preço da obra ou serviço, referido ao mês base do orçamento;

PLO = Preço da licitante para a obra, referido ao mês base do orçamento;

PUEII = Preço unitário, do item incluído, referido ao mês base do orçamento.

14.5 – Não serão considerados nas medições quaisquer obras e/ou serviços executados, mas não discriminados na Planilha de Quantitativos e Custos Unitários Anexo III, ou em suas eventuais alterações no curso do Contrato.

14.6 – Para obtenção do valor de cada medição, será observado o seguinte procedimento:

(a) as quantidades medidas serão multiplicadas pelos respectivos preços unitários;

(b) o valor de cada medição corresponderá ao somatório dos produtos finais obtidos nos termos da alínea anterior;

(c) para efeito de faturamento, o valor de cada medição deverá considerar o percentual de redução ou acréscimo proposto pela CONTRATADA.

14.7 – Na medição final ou na medição única será anexado um cadastro técnico das obras e/ou serviços realizados, com todas as plantas, detalhes e especificações.

15. RECURSOS

15.1 – Ao final da sessão e declarada a vencedora da licitação pela Comissão, qualquer licitante poderá manifestar imediata e motivadamente a intenção de interpor recurso.

15.2 – A falta de manifestação imediata e motivada da licitante importará a decadência do direito de recurso.

15.3 – As licitantes que manifestarem o interesse em recorrer terão o prazo de 3 (três) dias úteis para apresentação das razões do recurso, sendo facultado às demais licitantes a oportunidade de apresentar contrarrazões no mesmo prazo, contado a partir do dia do término do prazo da recorrente, sendo-lhes assegurada vista imediata dos elementos indispensáveis à defesa dos seus interesses.

15.4 – A apresentação das razões e das contrarrazões dos recursos deverá ser realizada através do correio eletrônico: comissao.obras@angra.rj.gov.br, observados os prazos estabelecidos no item anterior.



15.5 – A não apresentação das razões escritas acarretará, como consequência, a análise do recurso pela síntese das razões apresentadas na sessão pública.

15.6 – Os recursos serão dirigidos à Comissão, que poderá reconsiderar seu ato no prazo de 3 (três) dias úteis, ou então, neste mesmo prazo, encaminhar o recurso, devidamente instruído, à autoridade superior, que proferirá a decisão no mesmo prazo, a contar do recebimento.

15.7 – O recurso terá efeito suspensivo e o seu acolhimento importará a invalidação dos atos insuscetíveis de aproveitamento.

15.8 – Decididos os recursos e constatada a regularidade dos atos praticados, a autoridade competente adjudicará o objeto da licitação à licitante vencedora e homologará o procedimento licitatório.

15.9 – Os recursos relativos às sanções administrativas estão previstos na minuta de contrato Anexo I.

16. GARANTIA

16.1 – A ADJUDICATÁRIA prestará garantia de **1,5%** (um e meio por cento) do valor total do Contrato, até o momento da sua assinatura ou da retirada do instrumento equivalente, em uma das modalidades previstas no art. 96, § 1º, da Lei Federal nº 14.133/2021.

16.2 – A **SECRETARIA EXTRAORDINÁRIA DE INFRAESTRUTURA** utilizará a garantia para assegurar as obrigações associadas ao Contrato, podendo recorrer a essa, inclusive, para cobrar valores de multas eventualmente aplicadas e ressarcir-se dos prejuízos que lhe forem causados em virtude do descumprimento das referidas obrigações.

16.3 – Os valores das multas impostas por descumprimento das obrigações assumidas no Contrato serão descontados da garantia caso não venham a ser quitados no prazo de 03 (três) dias úteis, contados da ciência da aplicação da penalidade. Se a multa aplicada for de valor superior ao valor da garantia prestada, além da perda desta, responderá a CONTRATADA pela diferença, que será descontada dos pagamentos eventualmente devidos pela Administração ou cobrada judicialmente.

16.4 – Em caso de extinção decorrente de falta imputável à CONTRATADA, a garantia reverterá integralmente ao CONTRATANTE, que promoverá a cobrança de eventual diferença que venha a ser apurada entre o importe da garantia prestada e o débito verificado.

16.5 – Na hipótese de descontos da garantia a qualquer título, seu valor original deverá ser integralmente recomposto no prazo de 7 (sete) dias úteis, exceto no caso da cobrança de valores de multas aplicadas, em que esse será de 48 (quarenta e oito) horas, sempre contados da utilização ou da notificação pela **SECRETARIA EXTRAORDINÁRIA DE INFRAESTRUTURA**, o que ocorrer por último, sob pena de rescisão administrativa do Contrato.

16.6 – Caso o valor do Contrato seja alterado, de acordo com o art. 124 da Lei Federal nº 14.133/2021, a CONTRATADA deverá complementar o valor da garantia para que seja mantido o percentual de **1,5% (um e meio por cento)** do valor do Contrato.

16.7 – Sempre que houver reajuste ou alteração do valor do Contrato, a garantia será complementada no prazo de 7 (sete) dias úteis do recebimento, pela CONTRATADA, do correspondente aviso, sob pena de aplicação das sanções previstas.

16.8 – Os reforços do valor da garantia poderão ser igualmente prestados em uma das modalidades previstas no art. 96, §1º, da Lei Federal nº 14.133/2021.



16.9 – A garantia contratual somente será restituída após o integral cumprimento do Contrato, mediante ato liberatório da autoridade contratante, podendo ser retida, se necessário, para quitar eventuais obrigações da CONTRATADA.

16.10 – O edital fixará prazo mínimo de 1 (um) mês, contado da data de homologação da licitação e anterior à assinatura do contrato, para a prestação da garantia pelo contratado quando optar pela modalidade prevista no inciso II do § 1º deste artigo, ou seja, seguro-garantia.

17. ADJUDICAÇÃO, HOMOLOGAÇÃO E CONTRATAÇÃO

17.1 – Constatada a regularidade dos atos praticados e decididos os recursos eventualmente interpostos, a **SECRETARIA EXTRAORDINÁRIA DE INFRAESTRUTURA** adjudicará o objeto da licitação à licitante vencedora e homologará o procedimento licitatório.

17.2 – Integra o presente Edital, sob a forma de Anexo I, a minuta do Contrato cujas disposições disciplinarão as relações entre a **SECRETARIA EXTRAORDINÁRIA DE INFRAESTRUTURA** e a ADJUDICATÁRIA.

[Se não houver necessidade de celebração de contrato, deverá ser adotada a seguinte redação:]

17.2 – Integram o instrumento substitutivo do termo de contrato, independentemente de transcrição, as prerrogativas constantes no art. 104 da Lei Federal nº 14.133/2021.

17.3 – Uma vez homologado o resultado da licitação pela **SECRETARIA EXTRAORDINÁRIA DE INFRAESTRUTURA**, será a licitante vencedora convocada, com antecedência mínima de dois dias úteis, pela **SECRETARIA EXTRAORDINÁRIA DE INFRAESTRUTURA**, para assinatura do contrato ou para retirada de instrumento equivalente, ciente de que deverá comparecer no endereço informado, podendo, na impossibilidade de comparecimento do seu representante legal, enviar mandatário munido da respectiva procuração, por instrumento público ou particular, com firma reconhecida, e da via original do documento de identidade e do cartão do Cadastro de Pessoas Físicas – CPF do outorgado, conferindo-lhe poderes específicos para a assinatura de contrato administrativo ou para a retirada de instrumento equivalente.

17.3.1 – O prazo de convocação poderá ser prorrogado 1 (uma) vez, por igual período, mediante solicitação da parte durante seu transcurso, devidamente justificada, e desde que o motivo apresentado seja aceito pela **SECRETARIA EXTRAORDINÁRIA DE INFRAESTRUTURA**.

17.3.2 – Nas contratações de grande vulto, o licitante vencedor deverá comprovar a implantação de programa de integridade, no prazo de 6 (seis) meses, contado da celebração do contrato, na forma do § 4º do art. 25 da Lei Federal nº 14.133/2021.

17.4 – Deixando a ADJUDICATÁRIA de assinar o Contrato ou de retirar o instrumento equivalente no prazo assinalado, poderá a Comissão, independentemente da aplicação das sanções administrativas à faltosa, examinar as ofertas subsequentes e a qualificação das licitantes por ordem de classificação, e assim, sucessivamente, observado o direito de preferência para as microempresas e empresas de pequeno porte, até a apuração de uma que atenda ao contido neste Edital, sendo a respectiva licitante declarada vencedora.

17.5 – A ADJUDICATÁRIA deverá comprovar, no momento da assinatura do Contrato ou da retirada do instrumento equivalente, a manutenção das condições demonstradas para habilitação no Edital.

17.6 – A CONTRATADA será responsável, na forma do Contrato, pela qualidade dos bens que são objeto desta licitação, em conformidade com as especificações do termo de referência e/ou dos projetos, com as normas da Associação Brasileira de Normas Técnicas – ABNT, e demais normas técnicas pertinentes, a ser atestada pela **SECRETARIA EXTRAORDINÁRIA DE INFRAESTRUTURA**. A ocorrência de desconformidade



implicará a substituição dos materiais recusados, por não atender às especificações contidas no **Projeto Básico** que integra este Edital, sem ônus para a **SECRETARIA EXTRAORDINÁRIA DE INFRAESTRUTURA** e sem prejuízo da aplicação das sanções cabíveis.

17.7 – A CONTRATADA será também responsável, na forma do Contrato, por todos os ônus, encargos e obrigações comerciais, tributárias, previdenciárias e trabalhistas, por todas as despesas decorrentes de eventuais trabalhos noturnos, e por todos os danos e prejuízos que, a qualquer título, causar a terceiros, em especial, mas não limitado, aos concessionários de serviços públicos, em virtude da execução do objeto contratado, respondendo por si, seus empregados, prepostos e sucessores.

17.8 – No momento da assinatura do Contrato ou da retirada do instrumento equivalente, a ADJUDICATÁRIA deverá apresentar, quando couber, relação nominal de seus empregados, com a devida documentação comprobatória, demonstrando cumprir o disposto nas políticas de inclusão estabelecidas na legislação em vigor.

17.9 – Sendo a ADJUDICATÁRIA microempresa ou empresa de pequeno porte optante pelo Regime Simplificado de Tributação – SIMPLES deverá apresentar cópia da comunicação encaminhada à Receita Federal do Brasil, com comprovante de entrega e recebimento, informando acerca da assinatura do contrato de prestação de serviços com fornecimento de mão-de-obra, no prazo previsto no art. 30, § 1º, inciso II, da Lei Complementar Federal nº 123/06.

17.10 – Sendo a ADJUDICATÁRIA cooperativa de trabalho organizada para a prestação de serviços, deverá apresentar também a relação dos cooperados que executarão o objeto contratual, acompanhada dos documentos comprobatórios da data de ingresso de cada qual na cooperativa e a ata da sessão específica realizada pelos cooperados partícipes para a indicação: dos responsáveis pela sua coordenação, para um mandato nunca superior a 1 (um) ano ou ao prazo estipulado para a execução do objeto contratual; dos requisitos para a consecução do referido objeto; dos valores contratados e da retribuição pecuniária de cada cooperado partícipe.

17.11 – O ato de recebimento do objeto da licitação não implica a sua aceitação definitiva e não eximirá a licitante de sua responsabilidade no que concerne à qualidade dos serviços prestados.

17.12 – A Fiscalização da execução do objeto contratado caberá à **SECRETARIA EXTRAORDINÁRIA DE INFRAESTRUTURA**.

18. CONDIÇÕES DE PAGAMENTO

18.1 – Os pagamentos serão efetuados em conformidade com as etapas estabelecidas no Cronograma Físico-Financeiro Anexo IV, observada a obrigatoriedade da reserva do percentual de 10% (dez por cento) do valor do Contrato ou da Nota de Empenho para a última etapa, e obedecido o sistema de medições estabelecido neste Edital.

18.2 – Os pagamentos deverão ser efetuados após a regular liquidação da despesa, nos termos do art. 63 da Lei Federal nº 4.320/64, observado o disposto no art. 141 da Lei Federal nº 14.133/2021. O prazo para pagamento será de 30 (trinta) dias, contados da data do protocolo do documento de cobrança na **SECRETARIA DE FINANÇAS** e obedecido ao disposto na legislação.

18.3 – Para fins de medição, se for o caso, e faturamento, o período-base de medição do serviço prestado será de um mês, considerando-se o mês civil, podendo no primeiro mês e no último, para fins de acerto de contas, o período se constituir em fração do mês, considerado para esse fim o mês com 30 (trinta) dias.



18.3.1 – O pagamento à CONTRATADA será realizado em razão do(s) serviços/fornecimento efetivamente executados e aceitos no período-base mencionado no item anterior sem que a **SECRETARIA DE FINANÇAS** esteja obrigado(a) a pagar o valor total do Contrato.

18.4 – A CONTRATADA deverá apresentar juntamente o documento de cobrança, os comprovantes de recolhimento do FGTS e INSS de todos os empregados atuantes no contrato, assim como Certidão Negativa de Débitos Trabalhistas – CNDT ou Certidão Positiva de Débitos Trabalhistas com efeito negativo válida, declaração de regularidade trabalhista, na forma do Anexo VIII, e declaração[a ser exigida nos contratos com cooperativa versando o fornecimento de mão-de-obra] de observância das normas de saúde e segurança do trabalho, na forma do Anexo XIV.

18.5 – No caso de erro nos documentos de faturamento ou cobrança, estes serão devolvidos à CONTRATADA para retificação ou substituição, passando o prazo de pagamento a fluir, então, a partir da reapresentação válida desses documentos.

18.6 – O valor dos pagamentos eventualmente efetuados com atraso, desde que não decorra de fato ou ato imputável à CONTRATADA, sofrerá a incidência de juros e correção monetária, de acordo com a variação da Taxa Selic aplicável à mora da Administração Pública, pro rata die entre o 31º (trigésimo primeiro) dia da data do protocolo do documento de cobrança na **SECRETARIA DE FINANÇAS** e a data do efetivo pagamento, limitados a 12% ao ano.

18.7 – O valor dos pagamentos eventualmente antecipados será descontado à taxa de 1% (um por cento) ao mês, calculada pro rata die, entre o dia do pagamento e o 30º (trigésimo) dia da data do protocolo do documento de cobrança na **SECRETARIA EXTRAORDINÁRIA DE INFRAESTRUTURA**.

18.8 – O pagamento será efetuado à CONTRATADA por meio de crédito em conta corrente aberta em banco a ser indicado pelo CONTRATANTE, a qual deverá ser cadastrada junto à Coordenação do Tesouro Municipal.

18.9 - Os pagamentos eventualmente realizados com atraso, desde que não decorram de ato ou fato atribuível à CONTRATADA, serão a incidência de juros moratórios de 0,5% ao mês, calculado pro rata die, e aqueles pagos em prazo inferior ao estabelecido neste edital serão feitos mediante de conto de 0,5% ao mês pro rata die”.

19. REAJUSTE

19.1 – Somente ocorrerá reajustamento do Contrato decorrido o prazo de 12 (doze) meses contados da data do orçamento estimado, observada a Lei Federal nº 10.192, de 14 de fevereiro de 2001.

19.2 – Decorrido 12 (doze) meses da data de apresentação da proposta, poderá o contratado fazer jus ao reajuste do valor contratual pelo Índice Nacional da Construção Civil - INCC-M/FGV, que deverá retratar a variação efetiva do custo de produção ou dos insumos utilizados na consecução do objeto contratual, na forma do que dispõe o art. 25, parágrafo 7º da Lei Federal 14.133/21, calculado a partir da data de orçamento estimado, observada a Lei Federal nº 10.192, de 14 de fevereiro de 2001.

19.2.1 – O pagamento por eventuais serviços ou itens não previstos, desde que devidamente justificados e previamente aprovados pela fiscalização e ratificado pelo Secretário de Infraestrutura e Obras Públicas será feito com base no custo unitário constante do Sistema EMOP, SINAP e SCO. Os itens novos são constantes do Sistema mencionado terão seus preços limitados aos indicados nos sistemas de orçamentação de obras ou, em caso de inexistência destes, ao menor preço obtido junto à no mínimo 03(três) fornecedores especializados.

19.2.2 – Observado o interregno mínimo de 1 (um) ano, o critério de reajustamento será por repactuação, quando houver regime de dedicação exclusiva de mão de obra ou predominância de mão de obra, mediante



demonstração analítica da variação dos custos.

19.2.3 – A repactuação terá data vinculada à apresentação das propostas, para os custos decorrentes do mercado, e com data vinculada ao acordo, à convenção coletiva ou ao dissídio coletivo ao qual o orçamento esteja vinculado, para os custos decorrentes da mão de obra.

19.4 – Caso o índice previsto neste Edital seja extinto ou de alguma forma não possa mais ser aplicado, será adotado outro índice que reflita a perda do poder aquisitivo da moeda. Neste caso, a variação do índice deverá ser calculada por meio da fórmula consignada no parágrafo anterior.

19.5 DOS ACRÉSCIMOS E SUPRESSÕES

19.5.1 – Os pedidos de aditivo por acréscimo e/ou supressão de serviços deverão ser acompanhados de relatório circunstanciado e do novo cronograma Físico-Financeiro, adaptado às novas condições propostas. Esses pedidos serão analisados e julgados pela **SECRETARIA EXTRAORDINÁRIA DE INFRAESTRUTURA** e submetidos à Procuradoria-Geral para parecer e a Secretaria Executiva de Gestão de Suprimentos para elaboração do termo aditivo. A CONTRATADA fica obrigada a aceitar, nas mesmas condições contratuais, os acréscimos ou supressões dos serviços adjudicados na forma do disposto no art. 125, da Lei nº 14.133/21.

19.5.2 – As alterações porventura necessárias, serão efetuadas através de Termo Aditivo ao contrato, devendo a CONTRATADA observar os seguintes critérios:

a) No aditamento por acréscimo e supressão ou simplesmente acréscimo de serviços, as quantidades acrescidas, serão pagas pelo custo unitário estimado pela PMAR e constante da Planilha de Custos (ANEXO II), acrescido do mesmo BDI e aplicado o mesmo desconto global ofertado na Proposta Comercial da Contratada.

b) No caso de aditamento por acréscimo e supressão ou simplesmente acréscimo de serviços, as quantidades acrescidas, serão pagas pelo custo unitário estimado pela PMAR e constante na Planilha de Custos, acrescido do BDI e aplicado o mesmo desconto global ofertado na Proposta Comercial da Contratada.

c) No caso de aditamento com a inclusão de novos serviços que não constem da Planilha de Custos (ANEXO II), os preços unitários dos itens novos deverão adotar em ordem de prioridade, os valores dos sistemas EMOP, SINAPI, FGV, PINI, Revista da Construção Civil (Boletim de Custo) e Composição PMAR, referentes a data base da apresentação da Proposta ou do Orçamento a que essa se referir, acrescido do mesmo BDI e aplicado o mesmo desconto global ofertado na Proposta Comercial da Contratada. Caso os itens novos inexistam nestes sistemas de custos, os seus preços unitários serão estabelecidos mediante pesquisa de preços no mercado entre 3 (três) empresas, sendo adotado o menor preço obtido, que se fará retroagir a mesma data da Planilha de Custos da PMAR e posteriormente crescer do mesmo BDI e aplicado o mesmo desconto ou acréscimo global, ofertados na Proposta Comercial da Contratada.

d) Havendo casos de distorção de preços entre o mercado de Angra dos Reis e o mercado base dos sistemas de custos mencionados na alínea “c”, serão apropriados os custos dos insumos através de pesquisa de preços na praça Angra dos Reis entre 3 (três) empresas, sendo adotado o menor preço, substituindo-se os valores unitários destes insumos na composição original cuja denominação e/ou código deverá ser precedida da palavra “Ref.”, indicando que seus insumos foram apropriados no mercado local. Exemplo: A composição EMOP 14.006.054-0 passaria a ser designada como “Ref. EMOP 14.006.054-0”. A apropriação de custos deverá ficar devidamente comprovada no respectivo processo administrativo.

20. SANÇÕES ADMINISTRATIVAS

20.1 – A recusa da ADJUDICATÁRIA em assinar o termo de contrato ou em retirar o instrumento equivalente dentro do prazo estabelecido caracteriza o descumprimento total das obrigações assumidas,



independentemente do disposto no subitem 16.4, sujeitando-a às penalidades previstas no subitem 20.2.

20.2 – Em razão das condutas previstas no art. 155 da Lei Federal nº 14.133/2021, a **SECRETARIA EXTRAORDINÁRIA DE INFRAESTRUTURA** poderá, sem prejuízo responsabilidade civil e criminal que couber, aplicar as seguintes sanções, previstas no art. 156 da Lei Federal nº 14.133/2021:

- a) Advertência;
- b) Multa;
- c) Impedimento de licitar e contratar, pelo prazo de até 3 (três) anos;
- d) Declaração de inidoneidade para licitar ou contratar.

20.3 – A aplicação da sanção prevista na alínea “b” observará os seguintes parâmetros:

20.3.1 – 0,1% (um décimo por cento) até 0,2% (dois décimos por cento) por dia útil sobre o valor da parcela em atraso do Contrato, em caso de atraso na execução das obras e/ou serviços, limitada a incidência a 15 (quinze) dias. Após o décimo quinto dia útil e a critério da Administração, no caso de execução com atraso, poderá ocorrer a não-aceitação do objeto, de forma a configurar, nessa hipótese, inexecução total da obrigação assumida, sem prejuízo da rescisão unilateral da avença;

20.3.2 – 0,1% (um décimo por cento) até 10% (dez por cento) sobre o valor da parcela em atraso do Contrato, em caso de atraso na execução das obras e/ou serviços, por período superior ao previsto no subitem anterior ou de inexecução parcial da obrigação assumida;

20.3.3 – 0,5% (meio por cento) até 20% (vinte por cento) sobre o valor do Contrato ou do saldo não atendido do Contrato, em caso de inexecução total da obrigação assumida;

20.3.4 – 0,2% a 3,2% por dia sobre o valor mensal do Contrato, conforme detalhamento constante das tabelas 1 e 2, abaixo; e

20.3.5 – 0,07% (sete centésimos por cento) do valor do Contrato por dia útil de atraso na apresentação da garantia (seja para reforço ou por ocasião de prorrogação), observado o máximo de 2% (dois por cento). O atraso superior a 25 (vinte e cinco) dias úteis autorizará o CONTRATANTE a promover a rescisão do Contrato.

20.3.6 – As penalidades de multa decorrentes de fatos diversos serão consideradas independentes entre si.

20.3.7 – Para efeito de aplicação de multas, às infrações são atribuídos graus, de acordo com as tabelas 1 e 2:

TABELA 1	
GRAU	CORRESPONDÊNCIA
1	0,2% ao dia sobre o valor mensal do contrato
2	0,4% ao dia sobre o valor mensal do contrato
3	0,8% ao dia sobre o valor mensal do contrato
4	1,6% ao dia sobre o valor mensal do contrato
5	3,2% ao dia sobre o valor mensal do contrato



TABELA 2		
INFRAÇÃO		
ITEM	DESCRIÇÃO	GRAU
1	Permitir situação que crie a possibilidade de causar dano físico, lesão corporal ou consequências letais, por ocorrência;	05
2	Suspender ou interromper, salvo motivo de força maior ou caso fortuito, a execução das obras e/ou serviços;	04
3	Manter funcionário sem qualificação para executar as obras e/ou serviços contratados, por empregado e por dia;	03
4	Recusar-se a executar serviço determinado pela fiscalização, por obra e/ou serviço e por dia;	02
Para os itens a seguir, deixar de:		
5	Cumprir determinação formal ou instrução complementar do órgão fiscalizador, por ocorrência;	02
6	Substituir empregado alocado que não atenda às necessidades da obra e/ou serviço, por funcionário e por dia;	01
7	Cumprir quaisquer dos itens do Contrato e seus Anexos não previstos nesta tabela de multas, após reincidência formalmente notificada pelo órgão fiscalizador, por item e por ocorrência;	03
8	Indicar e manter durante a execução do contrato os prepostos previstos no Contrato;	01

20.4 – As sanções somente serão aplicadas após o decurso do prazo para apresentação de defesa prévia do interessado no respectivo processo, no prazo de 15 (quinze) dias úteis, observadas as demais formalidades legais.

20.5 – As sanções previstas nas alíneas “a”, “c” e “d” do caput desta Cláusula poderão ser aplicadas juntamente aquela prevista nas alíneas “b”, e não excluem a possibilidade de rescisão unilateral do Contrato.

20.6 – As multas eventualmente aplicadas com base na alínea “b” do caput desta Cláusula não possuem caráter compensatório, e, assim, o pagamento delas não eximirá a CONTRATADA de responsabilidade pelas perdas e danos decorrentes das infrações cometidas.

20.7 – As multas aplicadas poderão ser compensadas com valores devidos à CONTRATADA mediante requerimento expresso nesse sentido.

20.8 – Ressalvada a hipótese de existir requerimento de compensação devidamente formalizado, o CONTRATANTE suspenderá, observado o contraditório e ampla defesa, os pagamentos devidos à CONTRATADA até a comprovação do recolhimento da multa ou da prova de sua relevação por ato da Administração, bem como até a recomposição do valor original da garantia, que tenha sido descontado em virtude de multa imposta, salvo decisão fundamentada da autoridade competente que autorize o prosseguimento do processo de pagamento.

20.9 – A aplicação das sanções previstas no item 20.2 não exclui, em hipótese alguma, a obrigação de reparação integral do dano causado à Administração Pública.

20.10 – A personalidade jurídica poderá ser desconsiderada sempre que utilizada com abuso do direito para facilitar, encobrir ou dissimular a prática dos atos ilícitos previstos nesta Lei ou para provocar confusão



patrimonial, e, nesse caso, todos os efeitos das sanções aplicadas à pessoa jurídica serão estendidos aos seus administradores e sócios com poderes de administração, a pessoa jurídica sucessora ou a empresa do mesmo ramo com relação de coligação ou controle, de fato ou de direito, com o sancionado, observados, em todos os casos, o contraditório, a ampla defesa e a obrigatoriedade de análise jurídica prévia.

21. FORO

21.1 – Fica eleito o Foro da Comarca do Município de Angra dos Reis para dirimir quaisquer dúvidas oriundas do presente Edital, renunciando as partes desde já a qualquer outro, por mais especial ou privilegiado que seja.

22. DISPOSIÇÕES FINAIS

22.1 – Ficam as licitantes sujeitas às sanções administrativas, cíveis e penais cabíveis caso apresentem, na licitação, qualquer declaração falsa ou que não corresponda à realidade dos fatos.

22.2 – Na contagem dos prazos, é excluído o dia de início e incluído o do vencimento, e considerar-se-ão os dias consecutivos, salvo disposição em contrário. Os prazos somente se iniciam e vencem em dias de expediente na **SECRETARIA EXTRAORDINÁRIA DE INFRAESTRUTURA**.

22.3 – As referências de horário correspondem ao horário oficial de Brasília – DF.

22.4 – Os casos omissos serão resolvidos pela Comissão.

22.5 – Fazem parte integrante deste Edital:

Anexo I	MINUTA CONTRATUAL
Anexo II	PROJETO BÁSICO
Anexo III	PLANILHA DE QUANTITATIVOS E CUSTOS UNITÁRIOS
Anexo IV	CRONOGRAMA FÍSICO-FINANCEIRO
Anexo V	DECLARAÇÃO DE RESPONSABILIZAÇÃO CIVIL E ADMINISTRATIVA
Anexo VI	DECLARAÇÃO DE INEXISTÊNCIA DE NEPOTISMO
Anexo VII	DECLARAÇÃO DE ATENDIMENTO AO ART. 9º, DA LEI FEDERAL Nº 14.133/2021
Anexo VIII	DECLARAÇÃO PARA FINS DE HABILITAÇÃO ART. 63, inciso I e § 1º, DA LEI FEDERAL Nº 14.133/2021
Anexo IX	DECLARAÇÃO PARA ATENDIMENTO AO INCISO XXXIII, DO ART. 7º, DA CONSTITUIÇÃO DA REPÚBLICA FEDERATIVA DO BRASIL DE 1988
Anexo X	DECLARAÇÃO DE CUMPRIMENTO DE RESERVA DE CARGOS DO ART. 63, IV, DA LEI FEDERAL Nº 14.133/2021
Anexo XI	MODELO DE DECLARAÇÃO DE VISITA
Anexo XII	MODELO DE PROPOSTA
Anexo XIII	MODELO DE INDICAÇÃO DA LOCALIZAÇÃO DAS INSTALAÇÕES
Anexo XIV	DECLARAÇÃO DE CUMPRIMENTO DAS NORMAS DE SAÚDE E SEGURANÇA DO TRABALHO
Anexo XV	MODELO CARTA DE CREDENCIAMENTO
Anexo XVI	MODELO DECLARAÇÃO DE INEXISTÊNCIA DE FATO SUPERVENIENTE
Anexo XVII	JUSTIFICATIVA DA CONCORRÊNCIA PRESENCIAL

Angra dos Reis, 01 de agosto de 2025.

Paulo Jorge Rodrigues Guimarães
Comissão de Contratação



Estado do Rio de Janeiro
MUNICÍPIO DE ANGRA DOS REIS
Secretaria de Gestão de Suprimentos
Processo nº SEI - 2024-12000303

ANEXO I – MINUTA CONTRATUAL



ESTADO DO RIO DE JANEIRO
MUNICÍPIO DE ANGRA DOS REIS
SECRETARIA DE INFRAESTRUTURA E OBRAS PÚBLICAS

PROCESSO SEI-2024-12000303

MINUTA DE CONTRATO
(CONCORRÊNCIA ELETRÔNICA – OBRAS OU SERVIÇOS DE ENGENHARIA)

Termo de Contrato celebrado entre o **MUNICÍPIO DE ANGRA DOS REIS**, por meio do **SECRETARIA DE INFRAESTRUTURA E OBRAS PÚBLICAS**, como **CONTRATANTE**, e a _____, como **CONTRATADA**, para a execução de obras e/ou serviços de engenharia, na forma abaixo.

Aos dias ____ do mês de ____ do ano de 2024, na na com sePde na Praça Nilo Peçanha, nº 186 – Centro – Angra dos Reis, o **MUNICÍPIO DE ANGRA DOS REIS**, por meio do **SECRETARIA DE INFRAESTRUTURA E OBRAS PÚBLICAS**, a seguir denominado **CONTRATANTE**, representado pelo Secretário de Infraestrutura e Obras Públicas, **Sr. ALAN BERNARDO COELHO DE SOUZA**, no uso de suas atribuições legais e conforme o disposto através da portaria 281/2023 na Edição 1616 Publicado em 24 de janeiro de 2023 - pág. 42 no Boletim Oficial do Município de Angra dos Reis, portador da Matrícula funcional 21019, e a sociedade _____, estabelecida na _____ [*endereço da sociedade CONTRATADA*], inscrita no Cadastro Nacional de Pessoas Jurídicas – CNPJ sob o nº _____, a seguir denominada **CONTRATADA**, neste ato representada por _____ [*representante da sociedade adjudicatária*] têm justo e acordado o presente Contrato, que é celebrado em decorrência do resultado da CONCORRÊNCIA ELETRÔNICA Nº ____/____, realizado por meio do processo administrativo nº _____, que se regerá pelas seguintes cláusulas e condições.

CLÁUSULA PRIMEIRA – LEGISLAÇÃO APLICÁVEL

Este Contrato se rege por toda a legislação aplicável à espécie, que desde já se entende como referida no presente termo, especialmente pelas normas de caráter geral da **Lei Federal nº 14.133/2021**, pela **Lei Complementar Federal nº 123/2006** – Estatuto Nacional da Microempresa e da Empresa de Pequeno Porte, pela **Lei Complementar Federal nº 101/2000** – Lei de Responsabilidade Fiscal, pelo Código de Defesa do Consumidor, instituído pela **Lei Federal nº 8.078/1990** e suas alterações, pela legislação suplementar municipal vigente, bem como pelos preceitos de Direito Público, pelas regras constantes do Edital e de seus Anexos, pela Proposta da CONTRATADA e pelas disposições deste Contrato. A CONTRATADA declara conhecer todas essas normas e concorda em se sujeitar às suas estipulações, sistema de penalidades e demais regras delas constantes, ainda que não expressamente transcritas neste instrumento, incondicional e irrestritamente.



ESTADO DO RIO DE JANEIRO
MUNICÍPIO DE ANGRA DOS REIS
SECRETARIA DE INFRAESTRUTURA E OBRAS PÚBLICAS

CLÁUSULA SEGUNDA – OBJETO

O objeto do presente Contrato é a execução das obras de CONTRATAÇÃO DE EMPRESA ESPECIALIZADA PARA SERVIÇOS DE ENGENHARIA PARA IMPLANTAÇÃO DE DRENAGEM E RECAPEAMENTO NA LADEIRA DA JAQUEIRA - CAMORIM GRANDE - ANGRA DOS REIS/RJ, sob regime de *Empreitada por Preço Unitário*, conforme as especificações constantes do Termo de Referência ou Projeto Básico (Anexo___) e/ou, quando for o caso, do Projeto Executivo, da Descrição dos Serviços, do Escopo dos Serviços e do Memorial Descritivo de fls. _____ do processo administrativo nº _____ / _____.

Parágrafo Primeiro – As obras e/ou serviços serão executados com obediência rigorosa, fiel e integral de todas as exigências, normas, itens, elementos, condições gerais e especiais, contidos no processo administrativo nº _____, no Projeto Básico e/ou, quando for o caso, no Projeto Executivo, na Descrição dos Serviços, no Escopo dos Serviços ou no Memorial Descritivo, no Cronograma Físico-Financeiro, em detalhes e informações fornecidas pelo CONTRATANTE, bem como nas normas técnicas para a execução e conservação das obras ou serviços.

Parágrafo Segundo – A cada alteração contratual, por acréscimo ou redução do objeto, valor ou prazo do Contrato, observados os limites legais estabelecidos nos arts. 125 e 128 da Lei Federal nº 14.133/2021, será acordado novo Cronograma, atendido o interesse do CONTRATANTE.

CLÁUSULA TERCEIRA – VALOR

O valor total do presente Contrato é de R\$ _____ (por extenso), cuja composição se encontra especificada na Planilha de Quantitativos e Custos Unitários, às fls. _____, do processo administrativo nº _____.

CLÁUSULA QUARTA – FORMA E PRAZO DE PAGAMENTO

Os pagamentos serão efetuados em conformidade com as etapas estabelecidas no Cronograma Físico-Financeiro (Anexo___), observada a obrigatoriedade da reserva do percentual de 10% (dez por cento) do valor do Contrato ou da Nota de Empenho para a última etapa, e obedecido ao sistema de medições estabelecido neste Edital.

Parágrafo Primeiro – Os pagamentos serão efetuados à CONTRATADA, mensalmente, após a regular liquidação da despesa, nos termos do **art. 63 da Lei Federal nº 4.320/1964**, observado o disposto nos



ESTADO DO RIO DE JANEIRO
MUNICÍPIO DE ANGRA DOS REIS
SECRETARIA DE INFRAESTRUTURA E OBRAS PÚBLICAS

arts. 140 e 141 da Lei Federal nº 14.133/2021, em 30 (trinta) dias, a contar da data do protocolo do documento de cobrança na Secretaria de Infraestrutura e Obras Públicas.

Parágrafo Segundo – Para fins de medição, se for o caso, e faturamento, o período-base de medição do serviço prestado será de um mês, considerando-se o mês civil, podendo no primeiro mês e no último, para fins de acerto de contas, o período se constituir em fração do mês, considerado para esse fim o mês com 30 (trinta) dias.

Parágrafo Terceiro – O documento de cobrança será apresentado à Fiscalização, para atestação, e, após, protocolado na Secretaria de Infraestrutura e Obras Públicas.

Parágrafo Quarto – O pagamento à CONTRATADA será realizado em razão do(s) serviços/fornecimento efetivamente executados e aceitos no período-base mencionado no parágrafo primeiro, sem que a Secretaria de Infraestrutura e Obras Públicas. esteja obrigado(a) a pagar o valor total do Contrato.

Parágrafo Quinto – A CONTRATADA deverá apresentar juntamente com o documento de cobrança, os comprovantes de recolhimento do **FGTS** e **INSS** de todos os empregados atuantes no contrato, assim como Certidão Negativa de Débitos Trabalhistas – **CNDT** ou Certidão Positiva de Débitos Trabalhistas com efeito negativo válida, declaração de regularidade trabalhista, declaração [*a ser exigida nos contratos com cooperativa versando o fornecimento de mão-de-obra*] de observância das normas de saúde e segurança do trabalho e documentos exigidos pelas normas de liquidação das despesas aplicáveis.

Parágrafo Sexto – No caso de erro nos documentos de faturamento ou cobrança, estes serão devolvidos à CONTRATADA para retificação ou substituição, passando o prazo de pagamento a fluir, então, a partir da reapresentação válida desses documentos.

Parágrafo Sétimo – O valor dos pagamentos eventualmente efetuados com atraso, desde que não decorra de fato ou ato imputável à CONTRATADA, sofrerá a incidência de juros e correção monetária, de acordo com a variação da Taxa Selic aplicável à mora da Administração Pública, *pro rata die* entre o 31º (trigésimo primeiro) dia da data do protocolo do documento de cobrança na Secretaria de Infraestrutura e Obras Públicas. e a data do efetivo pagamento, limitados a 12% ao ano.

Parágrafo Oitavo – O pagamento será efetuado à CONTRATADA por meio de crédito em conta corrente aberta em banco a ser indicado pelo CONTRATANTE.



ESTADO DO RIO DE JANEIRO
MUNICÍPIO DE ANGRA DOS REIS
SECRETARIA DE INFRAESTRUTURA E OBRAS PÚBLICAS

Parágrafo Nono – Será retida a título de garantia da perfeita execução e funcionamento das obras, de preferência a conta da fatura final, parcela igual a 10% do valor do Contrato ou da Nota de Empenho, não devendo, conseqüentemente, a última fatura ser inferior a esta última percentagem.

Parágrafo Décimo– A garantia suplementar, constituída pelas retenções sobre as faturas, será liberada logo após a aceitação provisória das obras ou a prestação definitiva dos serviços, quando for o caso.

Caso se estabeleça exigência de subcontratação de microempresa ou empresa de pequeno porte nas contratações de obras e serviços, o parágrafo décimo primeiro deve ser acrescido à cláusula quarta do contrato, com a seguinte redação:

Parágrafo Décimo Primeiro – Os pagamentos referentes às parcelas subcontratadas pela CONTRATADA com as microempresas e empresas de pequeno porte por ela indicadas serão efetuados diretamente às subcontratadas responsáveis pela sua execução.

CLÁUSULA QUINTA – REAJUSTE

Somente ocorrerá reajustamento do Contrato decorrido o prazo de _____ () meses contados da data do orçamento estimado, observada a Lei Federal nº 10.192, de 14 de fevereiro de 2001.

Parágrafo Primeiro – Os preços serão reajustados de acordo com a variação do Índice de Preços ao Consumidor Amplo Especial – INCC do Instituto Brasileiro de Geografia e Estatística – IBGE, calculado por meio da seguinte fórmula:

$$R = Po [(I-Io)/Io]$$

Onde:

R = valor do reajuste;

I = índice IPCA–E mensal relativo ao mês anterior ao de aniversário do Contrato;

Io = índice do IPCA–E mensal relativo ao mês anterior ao da apresentação da Proposta; Po = preço unitário contratual, objeto do reajustamento.



ESTADO DO RIO DE JANEIRO
MUNICÍPIO DE ANGRA DOS REIS
SECRETARIA DE INFRAESTRUTURA E OBRAS PÚBLICAS

Parágrafo Segundo – Caso o índice previsto neste Contrato seja extinto ou de alguma forma não possa mais ser aplicado, será adotado outro índice que reflita a perda do poder aquisitivo da moeda. Neste caso, a variação do índice deverá ser calculada por meio da fórmula consignada no parágrafo anterior.

[Sendo o serviço por escopo, incluir a seguinte previsão:]

Parágrafo Terceiro – A CONTRATADA não terá direito ao reajuste do preço das etapas do serviço que, comprovadamente, sofrerem atraso em consequência da ação ou omissão motivada pela própria CONTRATADA, e também das que forem executadas fora do prazo, sem que tenha sido autorizada a respectiva prorrogação.

[No caso de regime de dedicação exclusiva de mão de obra ou predominância de mão de obra, incluir os seguintes parágrafos:]

Parágrafo Quarto – Observado o interregno mínimo de 1 (um) ano, o critério de reajustamento será por repactuação, quando houver regime de dedicação exclusiva de mão de obra ou predominância de mão de obra, mediante demonstração analítica da variação dos custos.

Parágrafo Quinto – A repactuação terá data vinculada à apresentação das propostas, para os custos decorrentes do mercado, e com data vinculada ao acordo, à convenção coletiva ou ao dissídio coletivo ao qual o orçamento esteja vinculado, para os custos decorrentes da mão de obra.

CLÁUSULA SEXTA – REEQUILÍBRIO ECONÔMICO–FINANCEIRO

Caso o CONTRATADO requeira reequilíbrio econômico–financeiro do contrato, fica o CONTRATANTE obrigado a responder em até 60 (sessenta) dias, da data do requerimento ou da data em que forem apresentados todos os documentos necessários à apreciação do pedido.

CLÁUSULA SÉTIMA – REGIME DE EXECUÇÃO

A prestação do objeto do presente contrato obedecerá ao Termo de Referência (Anexo _____ do Edital de Concorrência Eletrônica nº _____).



ESTADO DO RIO DE JANEIRO
MUNICÍPIO DE ANGRA DOS REIS
SECRETARIA DE INFRAESTRUTURA E OBRAS PÚBLICAS

CLÁUSULA OITAVA – FISCALIZAÇÃO

A CONTRATADA submeter-se-á a todas as medidas e procedimentos de Fiscalização. Os atos de fiscalização, inclusive inspeções e testes, executados pelo CONTRATANTE e/ou por seus prepostos, não eximem a CONTRATADA de suas obrigações no que se refere ao cumprimento das normas, especificações e projetos, nem de qualquer de suas responsabilidades legais e contratuais.

Parágrafo Primeiro – A Fiscalização da execução dos serviços caberá a comissão designada por ato da Secretaria de Infraestrutura e Obras Públicas. Incumbe à Fiscalização a prática de todos os atos que lhe são próprios nos termos da legislação em vigor, respeitados o contraditório e a ampla defesa.

Parágrafo Segundo – A CONTRATADA declara, antecipadamente, aceitar todas as decisões, métodos e processos de inspeção, verificação e controle adotados pelo CONTRATANTE, se obrigando a fornecer os dados, elementos, explicações, esclarecimentos e comunicações de que este necessitar e que forem considerados necessários ao desempenho de suas atividades.

Parágrafo Terceiro – Compete à CONTRATADA fazer minucioso exame da execução dos serviços, de modo a permitir, a tempo e por escrito, apresentar à Fiscalização, para o devido esclarecimento, todas as divergências ou dúvidas porventura encontradas e que venham a impedir o bom desempenho do Contrato. O silêncio implica total aceitação das condições estabelecidas.

Parágrafo Quarto – A atuação fiscalizadora em nada restringirá a responsabilidade única, integral e exclusiva da CONTRATADA no que concerne aos serviços contratados, à sua execução e às consequências e implicações, próximas ou remotas, perante o CONTRATANTE, ou perante terceiros, do mesmo modo que a ocorrência de eventuais irregularidades na execução dos serviços contratados não implicará corresponsabilidade do CONTRATANTE ou de seus prepostos.

Parágrafo Quinto – A CONTRATADA se obriga a permitir que o pessoal da fiscalização do CONTRATANTE acesse quaisquer de suas dependências, possibilitando o exame das instalações e também das anotações relativas aos equipamentos, pessoas e materiais, fornecendo, quando solicitados, todos os dados e elementos referentes à execução do contrato.



ESTADO DO RIO DE JANEIRO
MUNICÍPIO DE ANGRA DOS REIS
SECRETARIA DE INFRAESTRUTURA E OBRAS PÚBLICAS

CLÁUSULA NONA – RESPONSABILIDADE TÉCNICA

As obras e/ou serviços objeto deste Contrato serão executados sob a direção e responsabilidade técnica do Engenheiro(a) _____ [Arquiteto(a), se for o caso], que fica autorizado a representar a CONTRATADA em suas relações com o CONTRATANTE em matéria técnica.

Parágrafo Primeiro – A CONTRATADA se obriga a manter o profissional indicado nesta Cláusula como Responsável Técnico na direção das obras e/ou serviços e no local da sua execução até o respectivo encerramento.

Parágrafo Segundo – O Responsável Técnico indicado pela CONTRATADA poderá ser substituído por outro de mesma qualificação e experiência, cuja aceitação ficará a exclusivo critério do CONTRATANTE.

CLÁUSULA DÉCIMA – MEDIÇÕES

As medições obras e/ou serviços obedecerão ao Cronograma Físico-Financeiro (Anexo _____), que será ajustado em função de inícios e reinícios de etapas da obra e/ou serviço, em dias diferentes, no primeiro dia útil do mês. [A redação da cláusula pode ser adaptada em razão da natureza, volume e regime de execução da obra ou serviço – preço global ou unitário. Os parágrafos primeiro, terceiro e quinto devem ser adotados em todos os contratos, independentemente do regime de execução da obra ou serviço. Os demais são recomendações para a medição de contratos executados sob o regime de empreitada por preço unitário.]

Parágrafo Primeiro – As medições serão processadas independentemente da solicitação da CONTRATADA. A primeira medição será realizada em até 30 (trinta) dias corridos após o recebimento da ordem de início, e as subsequentes a cada período de até 30 (trinta) dias corridos, contados da data do encerramento da medição anterior. O último dia de uma medição coincidirá obrigatoriamente com o último dia útil do mês calendário da sua realização. Poderão ser realizadas medições intermediárias cujo último dia não coincida com o último dia útil do mês calendário de sua realização, a critério do CONTRATANTE.

Parágrafo Segundo – O processamento das medições obedecerá à seguinte sistemática:

a) Todos os itens constantes da Planilha de Quantitativos e Custos Unitários (Anexo _____), originalmente ou em virtude de alterações contratuais, serão apontados em impresso próprio, assinado pela Fiscalização.



ESTADO DO RIO DE JANEIRO
MUNICÍPIO DE ANGRA DOS REIS
SECRETARIA DE INFRAESTRUTURA E OBRAS PÚBLICAS

b) O preço unitário dos itens não contemplados na Planilha de Quantitativos e Custos Unitários (Anexo ____), incluídos em virtude de alterações contratuais, observados os limites legais, será calculado de acordo com a seguinte fórmula:

$$\text{PUII} = \frac{\text{PLO} \times \text{PUEII}}{\text{PO}}$$

Onde:

PUII = Preço unitário do item incluído, referido ao mês base do orçamento;

PEO = Preço (SCO-RIO) da obra ou serviço, referido ao mês base do orçamento;

PLO = Preço da licitante para a obra, referido ao mês base do orçamento;

PUEII = Preço unitário (SCO-RIO), do item incluído, referido ao mês base do orçamento.

Parágrafo Terceiro – Não serão considerados nas medições quaisquer obras e/ou serviços executados, mas não discriminados na Planilha de Quantitativos e Custos Unitários (Anexo ____), ou em suas eventuais alterações no curso deste Contrato.

Parágrafo Quarto – Para obtenção do valor de cada medição, será observado, quando cabível, o seguinte procedimento, respeitadas as quantidades constantes do orçamento oficial eventualmente alteradas no curso deste Contrato:

a) as quantidades medidas serão multiplicadas pelos respectivos preços unitários;

b) o valor de cada medição corresponderá ao somatório dos produtos finais obtidos nos termos da alínea anterior;

c) para efeito de faturamento o valor de cada medição deverá considerar o percentual de redução ou acréscimo proposto pela CONTRATADA.

Parágrafo Quinto – Na medição final ou na medição única será anexado cadastro técnico das obras e/ou serviços realizados, com todas as plantas, detalhes e especificações.



ESTADO DO RIO DE JANEIRO
MUNICÍPIO DE ANGRA DOS REIS
SECRETARIA DE INFRAESTRUTURA E OBRAS PÚBLICAS

CLÁUSULA DÉCIMA PRIMEIRA – ACRÉSCIMOS OU SUPRESSÕES

Nas alterações unilaterais a que se refere o inciso I do caput do art. 124 desta Lei, o contratado será obrigado a aceitar, nas mesmas condições contratuais, acréscimos ou supressões de até 25% (vinte e cinco por cento) do valor inicial atualizado do contrato que se fizerem nas obras, nos serviços ou nas compras, e, no caso de reforma de edifício ou de equipamento, o limite para os acréscimos será de 50% (cinquenta por cento), na forma do disposto no art. 125 da Lei Federal nº 14.133/2021.

Parágrafo Primeiro – Para a preservação da identidade do Contrato, não poderá haver inovações tão substanciais que transfigure o seu objeto, conforme o art. 126 da Lei Federal nº 14.133/2021.

Parágrafo Segundo – O CONTRATANTE poderá modificar o projeto ou as suas especificações para melhor adequação técnica aos seus objetivos, observado o disposto nos arts. 124, inciso I, e 130, ambos da Lei Federal nº 14.133/2021.

CLÁUSULA DÉCIMA SEGUNDA – GARANTIA

A CONTRATADA prestou garantia na modalidade de____, no valor de R\$ _____
equivalente a 1,5% (um e meio por cento) do valor total do Contrato.

Parágrafo Primeiro – A Secretaria de Infraestrutura e Obras Públicas se utilizará da garantia para assegurar as obrigações associadas ao Contrato, podendo recorrer a esta inclusive para cobrar valores de multas eventualmente aplicadas e ressarcir-se dos prejuízos que lhe forem causados em virtude do descumprimento das referidas obrigações. Para reparar esses prejuízos, poderá a CONTRATANTE ainda reter créditos.

Parágrafo Segundo – Os valores das multas impostas por descumprimento das obrigações assumidas no Contrato serão **descontados da garantia** caso não venham a ser quitados no prazo de **03 (três) dias úteis**, contados da ciência da aplicação da penalidade. Se a multa aplicada for superior ao valor da garantia prestada, além da perda desta, responderá a CONTRATADA pela diferença, que será descontada dos pagamentos eventualmente devidos pela Administração ou cobrada judicialmente.



ESTADO DO RIO DE JANEIRO
MUNICÍPIO DE ANGRA DOS REIS
SECRETARIA DE INFRAESTRUTURA E OBRAS PÚBLICAS

Parágrafo Terceiro – Em caso de extinção do contrato decorrente de falta imputável à CONTRATADA, a garantia reverterá integralmente ao CONTRATANTE, que promoverá a cobrança de eventual diferença que venha a ser apurada entre o importe da garantia prestada e o débito verificado.

1 Caso seja utilizada garantia modalidade de Caução em Dinheiro (art. 96, § 1º, I, 1ª parte, da Lei Federal nº 14.133/2021):

Parágrafo Quarto – Na hipótese de descontos da garantia a qualquer título, seu valor original deverá ser integralmente recomposto no prazo de **7 (sete) dias úteis**, exceto no caso da cobrança de valores de multas aplicadas, em que esse será de **48 (quarenta e oito) horas**, sempre contados da utilização ou da notificação pela Secretaria de Infraestrutura e Obras Públicas., o que ocorrer por último, sob pena de rescisão administrativa do Contrato.

Parágrafo Quinto – Sempre que houver alteração do valor do Contrato, de acordo com o art. 124 da Lei Federal nº 14.133/2021, a garantia será complementada no prazo de **7 (sete) dias úteis** do recebimento, pela CONTRATADA, do correspondente aviso, sob pena de aplicação das **sanções previstas neste Contrato**.

Parágrafo Sexto – A garantia contratual só será liberada ou restituída com o integral cumprimento do Contrato, mediante ato liberatório da autoridade contratante, e, quando em dinheiro, atualizada monetariamente.

2 Caso seja utilizada garantia na modalidade de Seguro–Garantia (art. 96, § 1º, II, da Lei Federal nº 14.133/2021)

Parágrafo Quarto – A apólice deverá ter vigência idêntica ao prazo do contrato, acrescido de **XX (XXX)** dias para apuração de eventual inadimplemento da Contratada — ocorrido durante a vigência contratual — e para a comunicação do inadimplemento à seguradora, com cláusula de renovação até a extinção das obrigações da CONTRATADA, vinculada à reavaliação do risco.

Parágrafo Quinto – A apólice deverá conter disposição expressa de obrigatoriedade de a seguradora informar ao CONTRATANTE e à CONTRATADA, em até 30 (trinta) dias antes do prazo final da validade, se a apólice será ou não renovada.



ESTADO DO RIO DE JANEIRO
MUNICÍPIO DE ANGRA DOS REIS
SECRETARIA DE INFRAESTRUTURA E OBRAS PÚBLICAS

Parágrafo Sexto – No caso de a seguradora não renovar a apólice de seguro–garantia, a Contratada deverá apresentar garantia de valor e condições equivalentes, para aprovação do Contratante, antes do vencimento da apólice, independentemente de notificação, sob pena de caracterizar–se inadimplência e serem aplicadas as penalidades cabíveis.

Parágrafo Sétimo – As apólices emitidas não poderão conter obrigações, restrições ou disposições que contrariem as disposições do presente CONTRATO e deverão conter declaração expressa da companhia seguradora, da qual conste que conhece integralmente este contrato.

Parágrafo Oitavo – A CONTRATADA encaminhará ao Contratante cópia autenticada das apólices de seguro, antes da assinatura do contrato,

Parágrafo Nono – A apólice deverá ser emitida por seguradora autorizada a funcionar no Brasil pela SUSEP – Superintendência de Seguros Privados, – fato que deverá ser atestado mediante apresentação, junto com a apólice, da Certidão de Regularidade expedida pela SUSEP.

Parágrafo Décimo – Sempre que houver alteração do valor do Contrato, de acordo com o art. 124 da Lei Federal nº 14.133/2021, a garantia será complementada no prazo de **7 (sete) dias úteis** do recebimento, pela CONTRATADA, do correspondente aviso, sob pena de aplicação das **sanções previstas neste Contrato**.

Parágrafo Décimo Primeiro – A garantia contratual só será liberada ou restituída com o integral cumprimento do Contrato, mediante ato liberatório da autoridade contratante.

3 Caso seja utilizada a garantia na modalidade Fiança–Bancária (art. 96, § 1º, III, da Lei Federal nº 14.133/2021):

Parágrafo Quarto – A fiança bancária formalizar–se–á através de carta de fiança fornecida por instituição financeira devidamente autorizada a operar no país pelo Banco Central do Brasil.

Parágrafo Quinto – A fiança bancária será apresentada com firma devidamente reconhecida em cartório, exceto no caso de documento emitido por via digital, cuja autenticidade pode ser aferida junto aos certificadores digitais devida e legalmente autorizados.



ESTADO DO RIO DE JANEIRO
MUNICÍPIO DE ANGRA DOS REIS
SECRETARIA DE INFRAESTRUTURA E OBRAS PÚBLICAS

Parágrafo Sexto – A fiança bancária deverá ter prazo de validade correspondente ao período de vigência deste contrato, acrescido de **XX** (XXX) dias para apuração de eventual inadimplemento da CONTRATADA — ocorrido durante a vigência contratual — e para a comunicação do inadimplemento à instituição financeira.

Parágrafo Sétimo – No instrumento de fiança bancária constará renúncia expressa do fiador ao benefício de ordem e aos direitos previstos nos arts. 827 e 838 do Código Civil Brasileiro, bem como sua expressa afirmação que, como devedor solidário, fará o pagamento ao Contratante, independentemente de interpelação judicial, caso o afiançado não cumpra suas obrigações.

Parágrafo Oitavo – Sempre que houver alteração do valor do Contrato, de acordo com o art. 124 da Lei Federal nº 14.133/2021, a garantia será complementada no prazo de **7 (sete) dias úteis** do recebimento, pela CONTRATADA, do correspondente aviso, sob pena de aplicação das **sanções previstas neste Contrato**.

Parágrafo Nono – A garantia contratual só será liberada ou restituída com o integral cumprimento do Contrato, mediante ato liberatório da autoridade contratante.

4 Caso seja utilizada garantia modalidade Caução Títulos Públicos (art. 96, § 1º, I, 2ª parte, da Lei Federal nº 14.133/2021):

Parágrafo Quarto – A contratada entregará, até a data da assinatura do contrato, os Títulos da Dívida Pública emitidos na forma escritural, mediante registro em sistema centralizado de liquidação e de custódia autorizado pelo Banco Central do Brasil e avaliados por seus valores econômicos, conforme definido pelo Ministério da Economia ou órgão que o suceder, no Órgão responsável pela contratação, para aferição de sua legalidade, registro e anexação ao processo de contratação.

Parágrafo Quinto – Sempre que houver alteração do valor do Contrato, de acordo com o art. 124 da Lei Federal nº 14.133/2021, a garantia será complementada no prazo de **7 (sete) dias úteis** do recebimento, pela CONTRATADA, do correspondente aviso, sob pena de aplicação das **sanções previstas neste Contrato**.



ESTADO DO RIO DE JANEIRO
MUNICÍPIO DE ANGRA DOS REIS
SECRETARIA DE INFRAESTRUTURA E OBRAS PÚBLICAS

Parágrafo Sexto – A garantia contratual só será liberada ou restituída com o integral cumprimento do Contrato, mediante ato liberatório da autoridade contratante.

CLÁUSULA DÉCIMA TERCEIRA – PRAZO

A contratação terá eficácia a partir da data da publicação do instrumento correspondente no Portal Nacional de Contratações Públicas e vigorará por 10 meses contados desta ou da data estabelecida no memorando de início, se houver.

Parágrafo Primeiro – Os prazos de cumprimento das etapas são aqueles constantes do Cronograma Físico-Financeiro (Anexo ____).

Parágrafo Segundo – O prazo de execução das obras e/ou serviços poderá ser prorrogado ou alterado nos termos da Lei Federal nº 14.133/2021.

Parágrafo Terceiro – No caso de serviços e fornecimentos contínuos, o contrato poderá ser prorrogado na forma dos arts. 107 e 106, §2º, da Lei Federal nº 14.133/2021, e das demais normas aplicáveis.

Parágrafo Quarto – O período de conservação por conta da CONTRATADA será de ____ dias, a contar do aceite provisório, sem prejuízo da garantia legal.

CLÁUSULA DÉCIMA QUARTA – CRONOGRAMA

O programa mínimo de progressão dos trabalhos e do desenvolvimento das obras obedecerá à previsão das etapas constantes do Cronograma Físico-Financeiro (Anexo ____).

Parágrafo Primeiro – No decorrer da execução das obras será exigida uma produção que, aos preços contratuais originários, corresponda às etapas mínimas, em dias corridos, estabelecidos no Cronograma Físico-Financeiro, em percentagens acumuladas em relação ao valor global das obras contratadas, que são:

até o _____ dias corridos, até o _____ dias corridos.



ESTADO DO RIO DE JANEIRO
MUNICÍPIO DE ANGRA DOS REIS
SECRETARIA DE INFRAESTRUTURA E OBRAS PÚBLICAS

até o _____ dias corridos, até o _____ dias corridos.

até o _____ dias corridos, até o _____ dias corridos.

até o _____ dias corridos, até o _____ dias corridos.

até o _____ dias corridos, até o _____ dias corridos.

Parágrafo Segundo – Havendo progressão no Cronograma Físico maior do que a previsão original, a Fiscalização poderá adaptar o Cronograma Financeiro para atender essa situação, até o limite da dotação consignada no orçamento anual.

CLÁUSULA DÉCIMA QUINTA – REGIME DE EXECUÇÃO DAS OBRAS E/OU SERVIÇOS

As obras e/ou serviços objeto do presente Contrato serão executados sob o regime de *Empreitada por Preço Unitário*, conforme as especificações constantes do Termo de Referência ou Projeto Básico e, quando for o caso, do Projeto Executivo, da Descrição dos Serviços, do Escopo dos Serviços ou do Memorial Descritivo, de fls. ____ do processo administrativo nº _____.

CLÁUSULA DÉCIMA SEXTA – OBRIGAÇÕES DA CONTRATADA

São obrigações da CONTRATADA:

I – realizar as obras e/ou os serviços de acordo com todas as exigências contidas no Termo de Referência ou Projeto Básico e, quando for o caso, no Projeto Executivo na Descrição dos Serviços, no Escopo dos Serviços ou no Memorial Descritivo (fls. ____) e na Proposta;

II – tomar as medidas preventivas necessárias para evitar danos a terceiros, em consequência da execução dos trabalhos;

III – responsabilizar-se integralmente pelo ressarcimento de quaisquer danos e prejuízos, de qualquer natureza, que causar ao CONTRATANTE ou a terceiros, decorrentes da execução do objeto deste Contrato, respondendo por si, seus empregados, prepostos e sucessores, independentemente das medidas preventivas adotadas;

IV – apresentar o documento de responsabilidade técnica relativo às obras e/ou aos serviços nas datas devidas, responsabilizando-se integralmente pelas penalidades decorrentes da falta de apresentação;

V – atender às determinações e exigências formuladas pelo CONTRATANTE;

VI – reparar, corrigir, remover, reconstruir ou substituir, por sua conta e responsabilidade, as obras e/ou serviços recusados pelo CONTRATANTE no prazo determinado pela Fiscalização;

VII – responsabilizar-se, na forma do Contrato, por todos os ônus, encargos e obrigações comerciais, sociais, tributárias, trabalhistas e previdenciárias, ou quaisquer outras previstas na legislação em vigor, bem



ESTADO DO RIO DE JANEIRO
MUNICÍPIO DE ANGRA DOS REIS
SECRETARIA DE INFRAESTRUTURA E OBRAS PÚBLICAS

como por todos os gastos e encargos com material e mão-de-obra necessária à completa realização dos serviços até o seu término:

a) em caso de ajuizamento de ações trabalhistas em face da CONTRATADA, decorrentes da execução do presente Contrato, com a inclusão do Município de Angra dos Reis ou de entidade da Administração Pública indireta como responsável subsidiário ou solidário, o CONTRATANTE poderá reter, das parcelas vincendas, o montante dos valores cobrados, que serão complementados a qualquer tempo com nova retenção em caso de insuficiência;

b) no caso da existência de débitos tributários ou previdenciários, decorrentes da execução do presente Contrato, que possam ensejar responsabilidade subsidiária ou solidária do CONTRATANTE, as parcelas vincendas poderão ser retidas até o montante dos valores cobrados, que serão complementados a qualquer tempo com nova retenção em caso de insuficiência;

c as retenções previstas nas alíneas “a” e “b” poderão ser realizadas tão logo tenha ciência o Município de Angra dos Reis ou o CONTRATANTE da existência de ação trabalhista ou de débitos tributários e previdenciários e serão destinadas ao pagamento das respectivas obrigações caso o Município de Angra dos Reis ou entidade da Administração Pública indireta sejam compelidos a tanto, administrativa ou judicialmente, não cabendo, em nenhuma hipótese, ressarcimento à CONTRATADA;

d) eventuais retenções previstas nas alíneas “a” e “b” somente serão liberadas pelo CONTRATANTE se houver justa causa devidamente fundamentada.

VIII – responsabilizar-se integralmente pela iluminação, instalações e despesas dela provenientes, pelos equipamentos acessórios necessários à fiel execução das obras e/ou dos serviços contratados, assim como pela limpeza final da obra;

IX – responsabilizar-se, na forma do Contrato, pela qualidade dos serviços executados e dos materiais empregados, em conformidade com as especificações do Projeto Básico/Termo de Referência, com as normas da **Associação Brasileira de Normas Técnicas – ABNT**, e demais normas técnicas pertinentes, a ser atestada pela Secretaria de Infraestrutura e Obras Públicas, assim como pelo refazimento do serviço e a substituição dos materiais recusados, sem ônus para o(a) CONTRATANTE e sem prejuízo da aplicação das sanções cabíveis;

X – manter as condições de habilitação e qualificação exigidas no Edital durante todo prazo de execução contratual;

XI – responsabilizar-se inteira e exclusivamente pelo uso regular de marcas, patentes, registros, processos e licenças relativas à execução deste Contrato, eximindo o CONTRATANTE das consequências de qualquer utilização indevida;

XII – responsabilizar-se pelo licenciamento integral da obra perante entidades e órgãos públicos, inclusive o licenciamento ambiental;

XIII – cumprir durante toda a execução do contrato as exigências de reserva de cargos prevista em lei, bem como em outras normas específicas, para pessoa com deficiência, para reabilitado da Previdência Social e para aprendiz.



ESTADO DO RIO DE JANEIRO
MUNICÍPIO DE ANGRA DOS REIS
SECRETARIA DE INFRAESTRUTURA E OBRAS PÚBLICAS

XIV – manter hígidas as garantias contratuais até o recebimento definitivo do objeto do contrato;

XV – se comprometer a não subcontratar pessoa física ou jurídica, se aquela ou os dirigentes desta mantiverem vínculo de natureza técnica, comercial, econômica, financeira, trabalhista ou civil com dirigente do órgão ou entidade contratante ou com agente público que atue na fiscalização ou na gestão do contrato, ou se deles forem cônjuge, companheiro ou parente em linha reta, colateral, ou por afinidade, até o terceiro grau.

XVI – informar endereço(s) eletrônico(s) para comunicação e recebimento de notificações e intimações, inclusive para fim de eventual citação judicial;

XVII – comprovar o cadastramento de seu endereço eletrônico perante os órgãos do Poder Judiciário, mantendo seus dados atualizados para fins de eventual recebimento de citações e intimações;

XVIII – comprovar a implantação de programa de integridade nas contratações de obras, serviços e fornecimentos de grande vulto, de que trata o § 4º do art. 25 da Lei Federal nº 14.133/2021;

XIX – efetuar a retenção na fonte do imposto de renda sobre os pagamentos feitos às pessoas físicas e jurídicas, com base na Instrução Normativa RFB nº 1.234, de 11 de janeiro de 2012, pelo fornecimento de bens ou prestação de serviços em geral, inclusive obras, observando a alíquota aplicável.

CLÁUSULA DÉCIMA SÉTIMA – OBRIGAÇÕES DO CONTRATANTE

São obrigações do CONTRATANTE:

I – Realizar os pagamentos na forma e condições previstas neste Contrato;

II – Realizar a fiscalização do objeto contratado.

CLÁUSULA DÉCIMA OITAVA – RECEBIMENTO DO OBJETO DO CONTRATO

O recebimento do objeto do contrato previsto na CLÁUSULA SEGUNDA se dará mediante a avaliação de servidores designados pela *Secretaria de Infraestrutura e Obras Públicas*, que constatarão se o objeto entregue atende a todas as especificações contidas no Termo de Referência.

Parágrafo Primeiro – O objeto do presente contrato será recebido em tantas parcelas quantas forem as relativas ao pagamento.

Parágrafo Segundo – As obras e/ou serviços executados em desacordo com a especificação do Edital e seus Anexos, e da Proposta deverão ser recusados pela Comissão responsável pela fiscalização do contrato, que anotarás em registro próprio as ocorrências e determinará o que for necessário à regularização



ESTADO DO RIO DE JANEIRO
MUNICÍPIO DE ANGRA DOS REIS
SECRETARIA DE INFRAESTRUTURA E OBRAS PÚBLICAS

das faltas ou defeitos observados. No que exceder à sua competência, comunicará o fato à autoridade superior, em 5 (cinco) dias, para ratificação.

Parágrafo Terceiro – Na hipótese de recusa de recebimento, a CONTRATADA deverá reexecutar os serviços não aceitos, em prazo a ser estabelecido pela CONTRATANTE, passando a contar os prazos para pagamento e demais compromissos do CONTRATANTE da data da efetiva aceitação. Caso a CONTRATADA não reexecute os serviços não aceitos no prazo assinado, a CONTRATANTE se reserva o direito de providenciar a sua execução às expensas da CONTRATADA, sem prejuízo das penalidades cabíveis.

Parágrafo Quarto – O objeto do presente Contrato será recebido:

a) provisoriamente, mediante apresentação da quitação do ISS, do comprovante de recolhimento do FGTS e INSS de todos os empregados atuantes na obra, assim como Certidão Negativa de Débitos Trabalhistas – CNDT ou Certidão Positiva de Débitos Trabalhistas com efeito negativo válida e declaração de regularidade trabalhista, na forma do Anexo ____.

b) definitivamente, após o decurso do prazo de conservação e verificada a perfeita adequação do objeto aos termos contratuais.

Parágrafo Quinto – O recebimento provisório ou definitivo não exclui a responsabilidade civil pela solidez e segurança da obra e/ou serviço, nem a ético-profissional, pela perfeita execução do Contrato.

CLÁUSULA DÉCIMA NONA – FORÇA MAIOR E CASO FORTUITO

Os motivos de força maior ou caso fortuito que possam impedir a CONTRATADA de cumprir as etapas e o prazo do Contrato deverão ser alegados oportunamente, mediante requerimento protocolado. Não serão consideradas quaisquer alegações baseadas em ocorrências não comunicadas e nem aceitas pela Fiscalização nas épocas oportunas. Os motivos de força maior e caso fortuito poderão autorizar a suspensão da execução do Contrato.

CLÁUSULA VIGÉSIMA – SUSPENSÃO DA EXECUÇÃO

É facultado ao CONTRATANTE suspender a execução do Contrato e a contagem dos prazos mediante justificativas.



ESTADO DO RIO DE JANEIRO
MUNICÍPIO DE ANGRA DOS REIS
SECRETARIA DE INFRAESTRUTURA E OBRAS PÚBLICAS

CLÁUSULA VIGÉSIMA PRIMEIRA – SANÇÕES ADMINISTRATIVAS

Pelo descumprimento total ou parcial do Contrato, a Secretaria de Infraestrutura e Obras Públicas poderá, sem prejuízo responsabilidade civil e criminal que couber, aplicar as seguintes **sanções**, previstas no art. 156 da Lei Federal nº 14.133/2021:

- 1 **Advertência;**
- 2 **Multa;**
- 3 **Impedimento de licitar e contratar, pelo prazo de até 3 (três) anos;**
- 4 **Declaração de inidoneidade para licitar ou contratar.**

Parágrafo Primeiro – A aplicação da sanção prevista na alínea “b” observará os seguintes parâmetros:

- 1) 0,1% (um décimo por cento) até 0,2% (dois décimos por cento) por dia útil sobre o valor da parcela em atraso do Contrato, em caso de atraso na execução dos serviços, limitada a incidência a 15 (quinze) dias. Após o décimo quinto dia útil e a critério da Administração, no caso de execução com atraso, poderá ocorrer a não-aceitação do objeto, de forma a configurar, nessa hipótese, inexecução total da obrigação assumida, sem prejuízo da rescisão unilateral da avença;
- 2) 0,1% (um décimo por cento) até 10% (dez por cento) sobre o valor da parcela em atraso do Contrato, em caso de atraso na execução do objeto, por período superior ao previsto no subitem anterior ou de inexecução parcial da obrigação assumida;
- 3) 0,5% (meio por cento) até 20% (vinte por cento) sobre o valor do Contrato ou do saldo não atendido do Contrato, em caso de inexecução total da obrigação assumida;
- 4) 0,2% a 3,2% por dia sobre o valor mensal do Contrato, conforme detalhamento constante das tabelas 1 e 2, abaixo; e
- 5) 0,07% (sete centésimos por cento) do valor do Contrato por dia útil de atraso na apresentação da garantia (seja para reforço ou por ocasião de prorrogação), observado o máximo de 2% (dois por cento). O atraso superior a 25 (vinte e cinco) dias úteis autorizará o CONTRATANTE a promover a rescisão do Contrato.
- 6) As penalidades de multa decorrentes de fatos diversos serão consideradas independentes entre si.
- 7) Para efeito de aplicação de multas, às infrações são atribuídos graus, de acordo com as tabelas 1 e 2:

TABELA 1

GRAU	CORRESPONDÊNCIA
1	0,2% ao dia sobre o valor mensal do contrato
2	0,4% ao dia sobre o valor mensal do contrato
3	0,8% ao dia sobre o valor mensal do contrato



ESTADO DO RIO DE JANEIRO
MUNICÍPIO DE ANGRA DOS REIS
SECRETARIA DE INFRAESTRUTURA E OBRAS PÚBLICAS

4	1,6% ao dia sobre o valor mensal do contrato
5	3,2% ao dia sobre o valor mensal do contrato

TABELA 2

INFRAÇÃO		
ITEM	DESCRIÇÃO	GRAU
1	Permitir situação que crie a possibilidade de causar dano físico, lesão corporal ou consequências letais, por ocorrência;	05
2	Suspender ou interromper, salvo motivo de força maior ou caso fortuito, a execução das obras e/ou serviços;	04
3	Manter funcionário sem qualificação para executar os serviços contratados, por empregado e por dia;	03
4	Recusar-se a executar providência determinada pela fiscalização, por obra e/ou serviço e por dia;	02
Para os itens a seguir, deixar de:		
5	Cumprir determinação formal ou instrução complementar do órgão fiscalizador, por ocorrência;	02
6	Substituir empregado alocado que não atenda às necessidades da obra e/ou serviço, por funcionário e por dia;	01
7	Cumprir quaisquer dos itens do Contrato e seus Anexos não previstos nesta tabela de multas, após reincidência formalmente notificada pelo órgão fiscalizador, por item e por ocorrência;	03
8	Indicar e manter durante a execução do contrato os prepostos previstos no Contrato;	01

Parágrafo Segundo – As sanções somente serão aplicadas após o decurso do prazo para apresentação de defesa prévia do interessado no respectivo processo, no prazo de 15 (quinze) dias úteis, observadas as demais formalidades legais.

Parágrafo Terceiro – As sanções previstas nas alíneas “a”, “c” e “d” do caput desta Cláusula poderão ser aplicadas juntamente com aquela prevista nas alíneas “b”, e não excluem a possibilidade de rescisão unilateral do Contrato.

Parágrafo Quarto – As multas deverão ser recolhidas no prazo de 03 (três) dias úteis, contados da ciência da aplicação da penalidade ou da publicação no Boletim Oficial do Município de Angra dos Reis do ato que as impuser.



ESTADO DO RIO DE JANEIRO
MUNICÍPIO DE ANGRA DOS REIS
SECRETARIA DE INFRAESTRUTURA E OBRAS PÚBLICAS

Parágrafo Quinto – As multas aplicadas poderão ser compensadas com valores devidos à CONTRATADA mediante requerimento expresso nesse sentido.

Parágrafo Sexto – Se, no prazo previsto nesta Cláusula, não for feita a prova do recolhimento da multa, promover-se-ão as medidas necessárias ao seu desconto da garantia prestada, mediante despacho regular da autoridade contratante.

Parágrafo Sétimo – Se a multa aplicada for de valor superior ao valor da garantia prestada, além da perda desta, responderá o contratado pela sua diferença, que será descontada dos pagamentos eventualmente devidos pela Administração ou cobrada judicialmente.

Parágrafo Oitavo – Nos casos em que o valor da multa venha a ser descontado da garantia, o valor desta deverá ser recomposto em **48 (quarenta e oito) horas**, sob pena de rescisão administrativa do Contrato.

Parágrafo Nono – Ressalvada a hipótese de existir requerimento de compensação devidamente formalizado, o CONTRATANTE suspenderá, observado o contraditório e ampla defesa, os pagamentos devidos à CONTRATADA até a comprovação do recolhimento da multa ou da prova de sua relevação por ato da Administração, bem como até a recomposição do valor original da garantia, que tenha sido descontado em virtude de multa imposta, salvo decisão fundamentada da autoridade competente que autorize o prosseguimento do processo de pagamento.

Parágrafo Décimo– Se a CONTRATANTE verificar que o valor da garantia e/ou o valor dos pagamentos ainda devidos são suficientes à satisfação do valor da multa, o processo de pagamento retomará o seu curso.

Parágrafo Décimo Primeiro – As multas eventualmente aplicadas com base **na alínea “b” do caput desta Cláusula** não possuem caráter compensatório, e, assim, o pagamento delas não eximirá a CONTRATADA de responsabilidade pelas perdas e danos decorrentes das infrações cometidas.



ESTADO DO RIO DE JANEIRO
MUNICÍPIO DE ANGRA DOS REIS
SECRETARIA DE INFRAESTRUTURA E OBRAS PÚBLICAS

Parágrafo Décimo Segundo – A aplicação das sanções estabelecidas nas alíneas “a”, “b” e “c” do caput desta Cláusula é da competência da Secretaria de Infraestrutura e Obras Públicas. e a da alínea “d” é da competência exclusiva do titular do órgão ou autoridade máxima da entidade CONTRATANTE, Secretário de Infraestrutura e Obras Públicas.

Parágrafo Décimo Terceiro – A aplicação das sanções previstas no item 21.2 não exclui, em hipótese alguma, a obrigação de reparação integral do dano causado à Administração Pública.

Parágrafo Décimo Quarto – A personalidade jurídica poderá ser desconsiderada sempre que utilizada com abuso do direito para facilitar, encobrir ou dissimular a prática dos atos ilícitos previstos nesta Lei ou para provocar confusão patrimonial, e, nesse caso, todos os efeitos das sanções aplicadas à pessoa jurídica serão estendidos aos seus administradores e sócios com poderes de administração, a pessoa jurídica sucessora ou a empresa do mesmo ramo com relação de coligação ou controle, de fato ou de direito, com o sancionado, observados, em todos os casos, o contraditório, a ampla defesa e a obrigatoriedade de análise jurídica prévia.

CLÁUSULA VIGÉSIMA SEGUNDA – RECURSOS

A CONTRATADA poderá apresentar:

a Recurso a ser interposto perante a autoridade que tiver proferido a decisão recorrida, no prazo de **15 (quinze) dias úteis** contados da intimação da aplicação das penalidades estabelecidas nas alíneas “a”, “b”, “c” e “d” do caput da Cláusula anterior;

b Recurso a ser interposto perante a autoridade que tiver proferido a decisão recorrida, no prazo de **3 (três) dias úteis** contados da intimação da extinção do contrato quando promovido por ato unilateral e escrito da Administração;

c Pedido de Reconsideração no prazo de **15 (quinze) dias úteis** contados da ciência da aplicação da penalidade estabelecida na alínea “e” do caput da Cláusula anterior;

Parágrafo Único – Os recursos a que aludem as **alíneas “a” e “b”** do caput da presente Cláusula serão dirigidos à autoridade que tiver proferido a decisão recorrida, que, se não reconsiderar a decisão recorrida, encaminhará o recurso com sua motivação à autoridade superior para decisão.



ESTADO DO RIO DE JANEIRO
MUNICÍPIO DE ANGRA DOS REIS
SECRETARIA DE INFRAESTRUTURA E OBRAS PÚBLICAS

CLÁUSULA VIGÉSIMA TERCEIRA – EXTINÇÃO

O CONTRATANTE poderá extinguir administrativamente o Contrato, por ato unilateral, na ocorrência das hipóteses previstas no art. 137, incisos I a IX, da Lei Federal nº 14.133/2021, mediante decisão fundamentada, assegurado o contraditório e a ampla defesa, e observado o art. 138, § 2º, da Lei Federal nº 14.133/2021.

Parágrafo Primeiro – A extinção operará seus efeitos a partir da publicação do ato administrativo no Portal Nacional de Contratações Públicas (PNCP).

Parágrafo Segundo – Extinto o Contrato, a CONTRATANTE assumirá imediatamente o seu objeto no local e no estado em que a sua execução se encontrar.

Parágrafo Terceiro – Na hipótese de extinção por culpa da contratada, a CONTRATADA, além das demais sanções cabíveis, ficará sujeita à **multa** de até 20% (vinte por cento) calculada sobre o saldo reajustado do Contrato, ou, ainda, sobre o valor do Contrato, conforme o caso, na forma da Cláusula Terceira e da Cláusula Décima Sexta, caput, alínea “c”, deste Contrato.

Parágrafo Quarto – A **multa** referida no parágrafo anterior não tem caráter compensatório e será descontada do valor da garantia. Se a garantia for insuficiente, o débito remanescente, inclusive o decorrente de penalidades anteriormente aplicadas, poderá ser compensado com eventuais créditos devidos pelo CONTRATANTE.

Parágrafo Quinto – Nos casos de extinção com culpa exclusiva da CONTRATANTE, deverão ser promovidos:

- a) a devolução da garantia;
- b) os pagamentos devidos pela execução do Contrato até a data da extinção;
- c) o pagamento do custo de desmobilização, caso haja;
- d) o ressarcimento dos prejuízos comprovadamente sofridos.

Parágrafo Sexto – Na hipótese de extinção do Contrato por culpa da CONTRATADA, esta somente terá direito ao valor das faturas relativas às parcelas do objeto efetivamente adimplidas até a data da rescisão do Contrato, após a compensação prevista no parágrafo quarto desta Cláusula.



ESTADO DO RIO DE JANEIRO
MUNICÍPIO DE ANGRA DOS REIS
SECRETARIA DE INFRAESTRUTURA E OBRAS PÚBLICAS

Parágrafo Sétimo – No caso de extinção amigável, esta será reduzida a termo, tendo a CONTRATADA direito aos pagamentos devidos pela execução do Contrato, conforme atestado em laudo da comissão especial designada para esse fim e à devolução da garantia.

CLÁUSULA VIGÉSIMA QUARTA – SUBCONTRATAÇÃO

A CONTRATADA não poderá subcontratar, nem ceder sem a prévia e expressa anuência do CONTRATANTE e sempre mediante instrumento próprio, a ser publicado na imprensa oficial.

Parágrafo Único – A SUBCONTRATADA será solidariamente responsável com a CONTRATADA por todas as obrigações legais e contratuais decorrentes do objeto do Contrato, nos limites da subcontratação, inclusive as de natureza trabalhista e previdenciária.

[Caso se estabeleça exigência de subcontratação de microempresa ou empresa de pequeno porte nas contratações de obras e serviços, a cláusula vigésima quarta deverá ter a seguinte redação:]

Excetuada a subcontratação obrigatória, não poderá haver cessão ou subcontratação independentemente da prévia e expressa anuência da Secretaria de Infraestrutura e Obras Públicas.

Parágrafo Primeiro – A CONTRATADA se compromete a substituir as microempresas ou empresas de pequeno porte subcontratadas, na hipótese de extinção da subcontratação, no prazo máximo de 30 (trinta) dias, mantendo o percentual obrigatório originalmente subcontratado até a sua execução total, notificando a Secretaria de Infraestrutura e Obras Públicas do ocorrido, sob pena de rescisão e sem prejuízo das sanções cabíveis.

Parágrafo Segundo – A substituição da microempresa ou empresa de pequeno porte subcontratada dependerá de prévia e expressa anuência da Secretaria de Infraestrutura e Obras Públicas e se dará mediante instrumento próprio, a ser publicado na imprensa oficial.

Parágrafo Terceiro – Demonstrada a inviabilidade da substituição das microempresas ou empresas de pequeno porte subcontratadas, a CONTRATADA ficará responsável pela execução da parcela originalmente subcontratada.

Parágrafo Quarto – A CONTRATADA será responsável pela padronização, compatibilidade, gerenciamento centralizado e qualidade da subcontratação, ficando solidariamente responsável com a



ESTADO DO RIO DE JANEIRO
MUNICÍPIO DE ANGRA DOS REIS
SECRETARIA DE INFRAESTRUTURA E OBRAS PÚBLICAS

SUBCONTRATADA por todas as obrigações legais e contratuais, inclusive as de natureza trabalhista e previdenciária.

CLÁUSULA VISÉSIMA QUINTA – DOTAÇÃO ORÇAMENTÁRIA

Os recursos necessários à execução das obras e/ou serviços ora contratados correrão à conta do Programa de Trabalho, Código de Despesa _____, tendo sido empenhada a importância de R\$_ _____, por meio da Nota de Empenho nº _____, ficando o restante a ser empenhado à conta do orçamento do próximo exercício.

CLÁUSULA VIGÉSIMA SEXTA – FORO

Fica eleito o Foro da Comarca do Município de Angra dos Reis para dirimir quaisquer dúvidas oriundas do presente Contrato, renunciando as partes desde já a qualquer outro, por mais especial ou privilegiado que seja.

CLÁUSULA VIGÉSIMA SÉTIMA – PUBLICAÇÃO

O CONTRATANTE promoverá a publicação do extrato deste instrumento no Boletim Oficial do Município de Angra dos Reis e no Portal Nacional de Contratações Públicas (PNCP), nos termos do art. 94 da Lei Federal nº 14.133/2021, às expensas da CONTRATADA.

CLÁUSULA VIGÉSIMA OITAVA – FISCALIZAÇÃO FINANCEIRA E ORÇAMENTÁRIA

O CONTRATANTE providenciará a remessa de cópias autênticas do presente instrumento ao Tribunal de Contas do Estado do Rio de Janeiro, até o 5º dia útil contados a partir da sua assinatura, na forma da legislação aplicável.

CLÁUSULA VIGÉSIMA NONA – DISPOSIÇÕES FINAIS

- a) Fazem parte do presente contrato as prerrogativas constantes do art. 104 da Lei Federal nº 14.133/2021.
- b) Na contagem dos prazos, é excluído o dia de início e incluído o do vencimento, e considerar-se-ão os dias consecutivos, salvo disposição em contrário. Os prazos somente se iniciam e vencem em dias de expediente no CONTRATANTE.



ESTADO DO RIO DE JANEIRO
MUNICÍPIO DE ANGRA DOS REIS
SECRETARIA DE INFRAESTRUTURA E OBRAS PÚBLICAS

E por estarem justos e acordados, assinam o presente em _____ (_____) vias de igual teor e forma, na presença de duas testemunhas, que também o assinam.

Angra dos Reis, _____ de _____ de _____.

Agente Público competente do órgão ou entidade contratante

(Nome, cargo, matrícula e lotação)

Representante Legal da Empresa contratada

(Nome, cargo e carimbo da empresa)

Testemunha

(Nome, cargo, matrícula e lotação)

Testemunha

(Nome, cargo, matrícula e lotação)



ANEXO II

**PROJETO BÁSICO
MEMORIAL DESCRITIVO
NOTA DE SERVIÇO
MEMÓRIA DE CÁLCULO
QUADRO DE EQUIPAMENTOS
PARCELA DE MAIOR RELEVÂNCIA
COMPOSIÇÃO DO BDI**

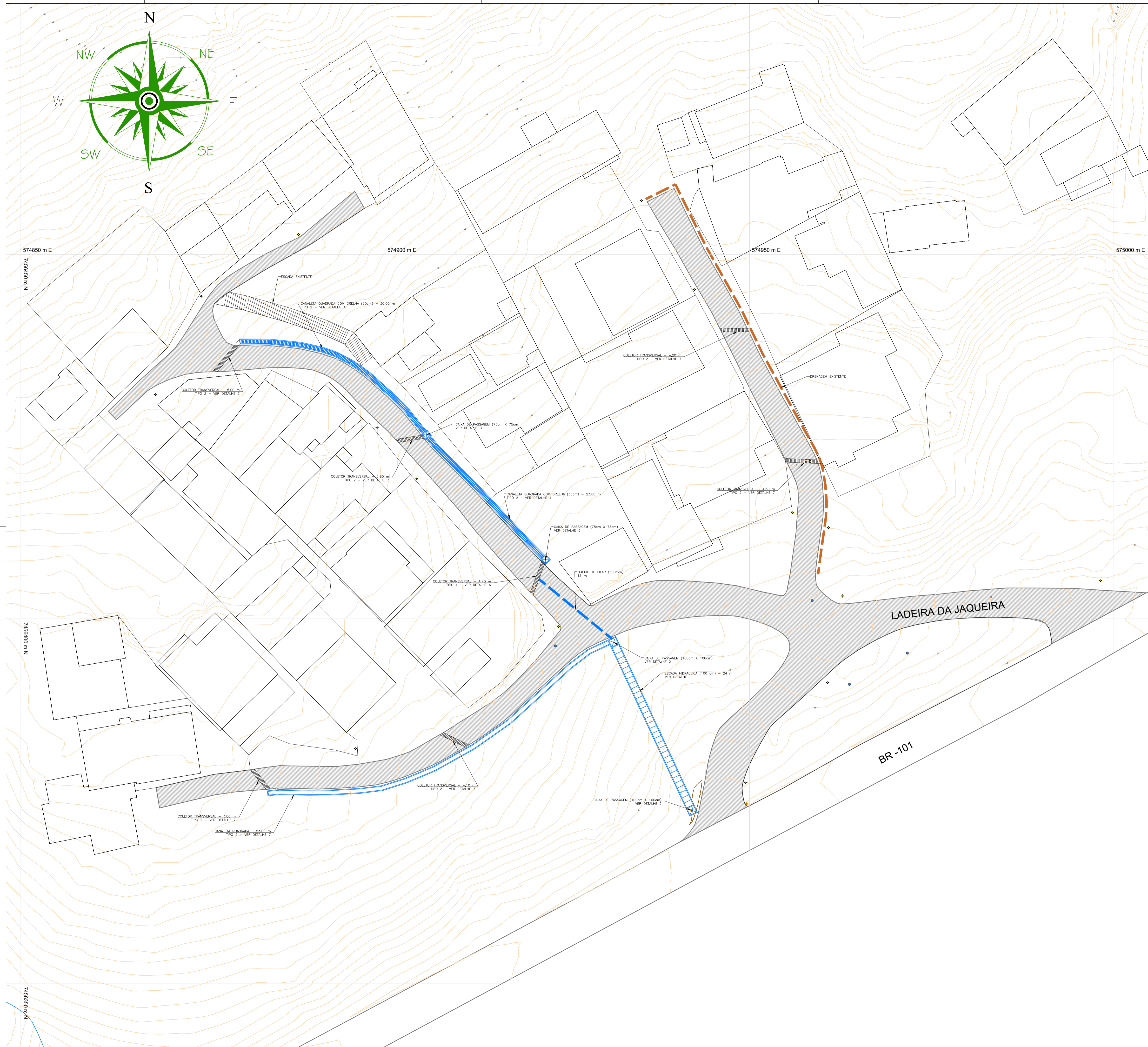

LEGENDA:

- ASFALTO
- COLETORES TRANSVERSAIS
- CANALETA QUADRADA
- CANALETA QUADRADA COM GRELHA
- DESCIDA D'ÁGUA EM DEGRAUS
- TUBO EM CONCRETO ARMADO
- CAIXA DE PASSAGEM

PROJETO DE ARQUITETURA FOLHA: 01/02

PROJETO PARA CONSTRUÇÃO DE DRENAGEM:
DRENAGEM E RECAPEAMENTO NAS RUAS DA LADEIRA DA JAQUEIRA

Endereço: CAMORIM GRANDE – ANGRA DOS REIS – RJ
Proprietário: PREFEITURA MUNICIPAL DE ANGRA DOS REIS

Quadro de Áreas:
DRENAGEM: 173,40 m
RECAPEAMENTO: 1.275,21m²



Proprietário _____

Autor do Projeto _____

Responsável técnico _____

PMAR:

DETALHE 1
ESCADA HIDRÁULICA 1,00m
 ESCALA: ESQUEMÁTICA

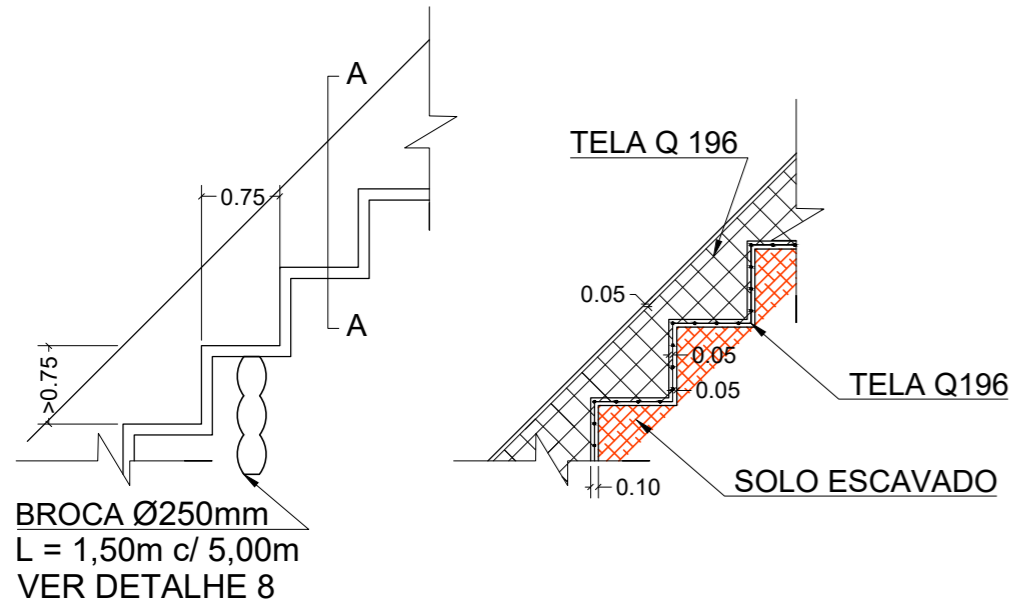

SEÇÕES LONGITUDINAIS

DETALHE 2
CAIXA DE PASSAGEM 1,00m x 1,00m
 ESCALA: ESQUEMÁTICA

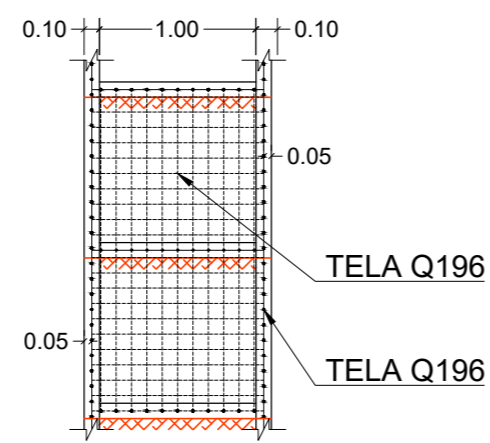

SEÇÃO TRANSVERSAL
 CORTE AA

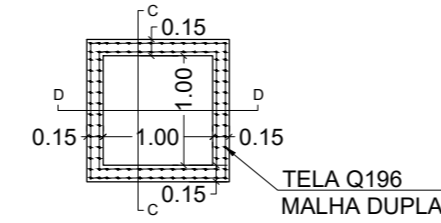

PLANTA

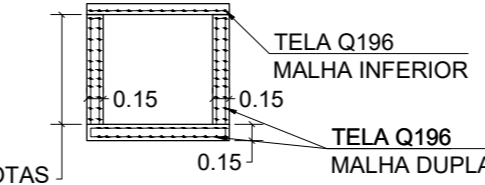

SEÇÃO TRANSVERSAL
 CORTE CC = CORTE DD

DETALHE 3
CAIXA DE PASSAGEM 0,75m x 0,75m
 ESCALA: ESQUEMÁTICA

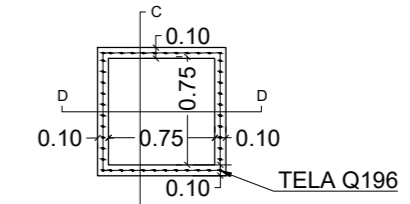

PLANTA

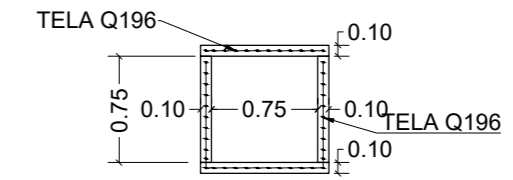

SEÇÃO TRANSVERSAL
 CORTE CC = CORTE DD

DETALHE 4
CANALETA QUADRADA COM GRELHA (CQU) 50cm
 ESCALA: ESQUEMÁTICA

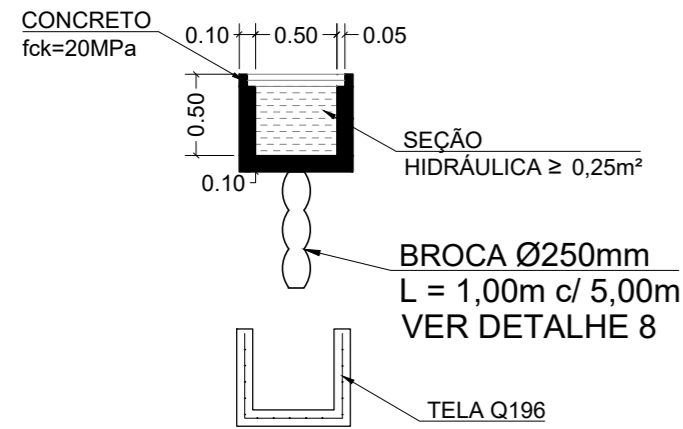

SEÇÃO TRANSVERSAL

DETALHE 5
CANALETA QUADRADA (CQU) 50cm
 ESCALA: ESQUEMÁTICA

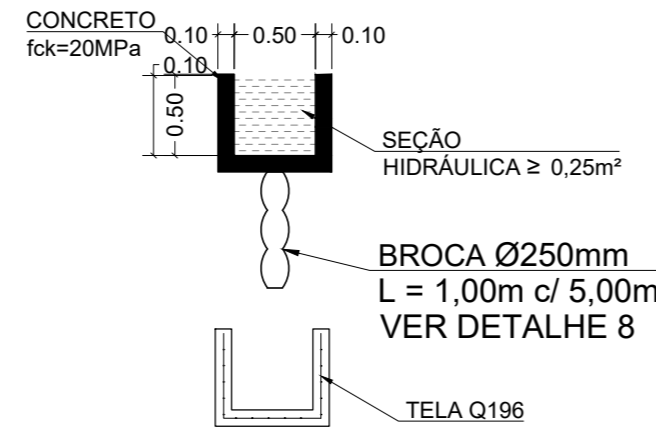

SEÇÃO TRANSVERSAL

DETALHE 8: ESTACA BROCA
 ESCALA: ESQUEMÁTICA

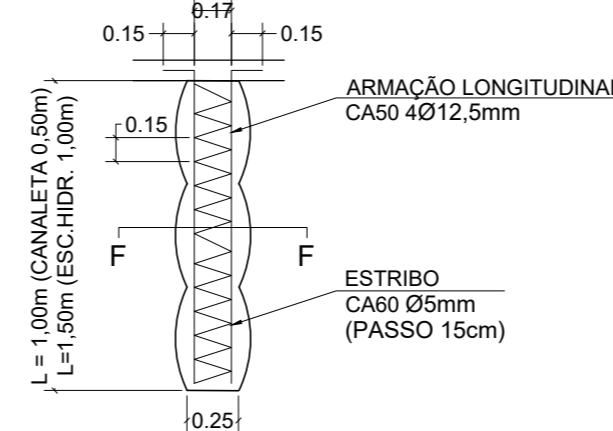

SEÇÃO LONGITUDINAL

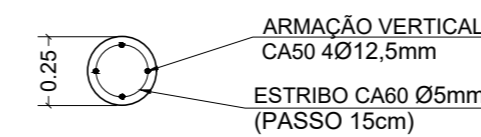

SEÇÃO TRANSVERSAL
 CORTE FF

PLANTA BAIXA - DETALHE 6
COLETOR TRANSVERSAL - TIPO 1

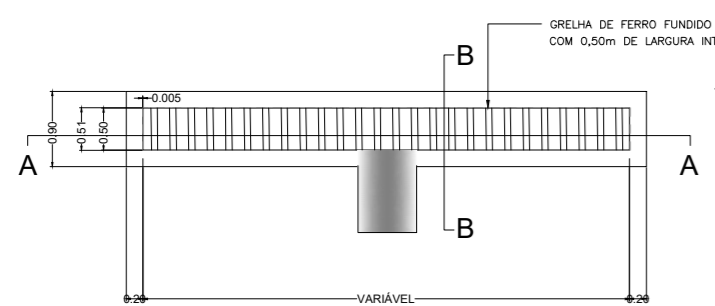

CORTE AA

CORTE BB

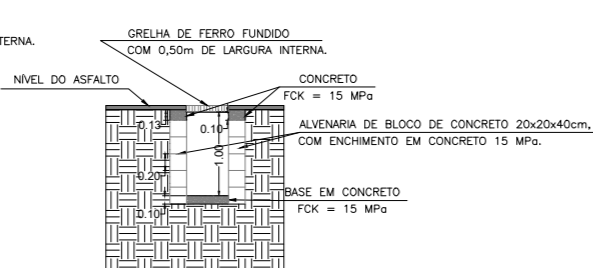

PLANTA BAIXA - DETALHE 7
COLETOR TRANSVERSAL - TIPO 2

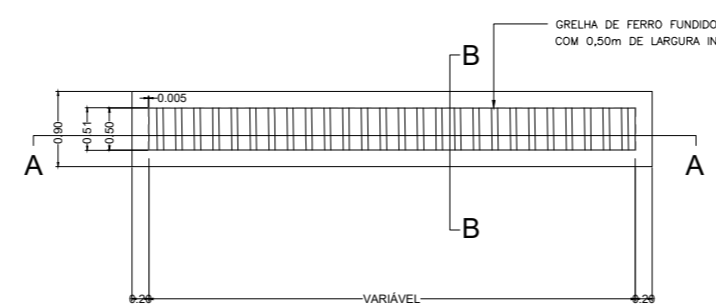

CORTE AA

CORTE BB

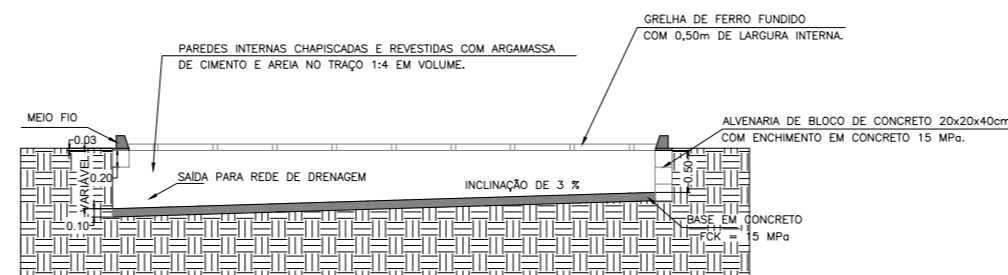
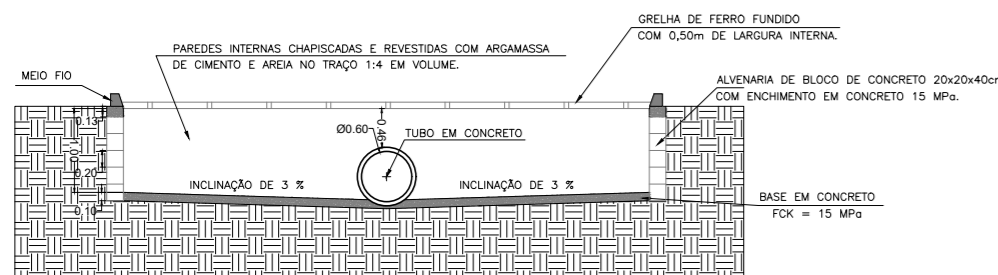
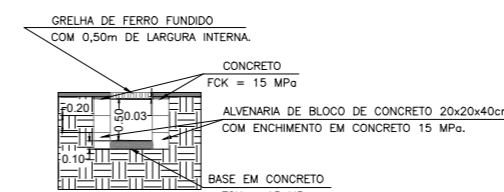

PROJETO DE ARQUITETURA

FOLHA: 02/02

PROJETO PARA CONSTRUÇÃO DE DRENAGEM:
 DRENAGEM E RECAPEAMENTO NAS RUAS DA LADEIRA DA
 JAQUEIRA

Endereço: CAMORIM GRANDE – ANGRA DOS REIS – RJ
 Proprietário: PREFEITURA MUNICIPAL DE ANGRA DOS REIS

Quadro de Áreas:

DRENAGEM: 173,40 m
 RECAPEAMENTO: 1.275,21m²

Localização:



Proprietário

Autor do Projeto

Responsável técnico

PMAR:

Título do Desenho: PROJETO PARA CONSTRUÇÃO DE DRENAGEM

Data: 25/09/2024 Escala: S/ESCALA Desenhista: João Augusto Bittencourt



MEMORIAL JUSTIFICATIVO

OBRA: DRENAGEM E RECAPEAMENTO NA LADEIRA DA JAQUEIRA

LOCAL: CAMORIM GRANDE – ANGRA DOS REIS



Este projeto visa implantar sistema de drenagem nas ruas contempladas.

Em visita técnica ao local, verificamos a inexistência da drenagem pluvial das ruas, foi observado apenas uma captação a montante da rua, indicado em projeto.

Para a conclusão dos serviços, está prevista a execução de recapeamento asfáltico.

Angra dos Reis, 26 de setembro de 2024.

João Augusto R. Bittencourt
Engenheiro Civil
PMAR - Mat. 28155



MEMORIAL DESCRITIVO

OBRAS: DRENAGEM E RECAPEAMENTO NA LADEIRA DA JAQUEIRA

LOCAL: CAMORIM GRANDE – ANGRA DOS REIS

Este memorial apresenta os trabalhos a serem realizados para a implantação de sistema de drenagem pluvial e drenagem pluvial nas ruas da Ladeira da Jaqueira, localizado no Bairro do Camorim Grande.

O projeto prevê a execução de 173,40 metros de rede de drenagem pluvial além de 1.275,21 metros quadrados de recapeamento asfáltico e pintura de faixa de sinalização viária nos bordos da pista.

1. DISPOSIÇÕES GERAIS

1.1. A execução de todos os serviços contratados obedecerá rigorosamente às normas em vigor da ABNT (Associação Brasileira de Normas Técnicas).

1.2. A mão-de-obra a ser empregada deverá ser de primeira qualidade e o acabamento esmerado.

1.3. Ficará a critério de a Fiscalização impugnar qualquer trabalho que não satisfaça às condições contratuais.

1.4. As especificações referentes a este relatório foram organizadas com base no projeto técnico em anexo.

2. SERVIÇOS INICIAIS

2.1. A Contratada será responsável por fornecer e instalar a placa da obra, em local previamente autorizado pela Fiscalização e conforme legislação da prefeitura.

2.2. Inicialmente será feita a mobilização dos equipamentos até a referida obra. Logo após, a empresa contratada, através de sua equipe de topografia, fará a locação da obra para execução dos serviços conforme projeto.



3. DRENAGEM

O projeto de drenagem consiste na execução de escavação das valas e posterior execução dos dispositivos de drenagem indicados em projeto. Todos os serviços de drenagem serão executados de acordo com Álbum Dispositivo de Drenagem do DER.

A escavação de bueiros e galerias deve ser feita de acordo com o alinhamento indicado em projeto. Os berços onde serão assentados os tubos de concreto serão de argila fofa com espessura de 10cm que será espalhada previamente no fundo da vala para dar perfeito assentamento. Os tubos de concreto deverão ser do tipo e dimensões indicados no projeto, de junta tipo macho e fêmea, conforme especificação de serviço.

Os tubos de concreto deverão ser cuidadosamente alinhados e rejuntados com argamassa de cimento e areia traço 1:4. Toda tubulação deverá ser executada com inclinação mínima de 1%. Após assentados e rejuntados os tubos, a fiscalização da Prefeitura Municipal deverá verificar a inclinação, podendo somente após a vistoria serem realizados os trabalhos de reaterro das valas. O recobrimento dos tubos deverá ser feito com aterro compactado em camadas sucessivas de 20,00cm, tendo todo o recobrimento no mínimo 0,70 m de espessura.

4. RECAPEAMENTO ASFÁLTICO

4.1. INTRODUÇÃO

O projeto de recapeamento consiste na execução dos serviços de limpeza e lavagem de pista, pintura de ligação e revestimento asfáltico.

4.2. LIMPEZA E LAVAGEM DA PISTA

Para maximizar a aderência do novo revestimento asfáltico a ser executado, proceder-se-á inicialmente a varredura da pista de rolamento com vassoura mecânica autopropelida, com o apoio de vassouras manuais e posterior utilização de caminhão-



pipa com jato d'água, removendo-se os agregados soltos e outras substâncias que possam comprometer a aderência.

4.3. PINTURA DE LIGAÇÃO

Consiste a pintura de ligação na aplicação de uma pintura de material betuminoso sobre a superfície de uma base ou de um pavimento, antes da execução de um revestimento betuminoso, objetivando promover a aderência entre este revestimento e a camada subjacente.

A taxa de emulsão a ser aplicada deverá ser de 1,0 l/m² de emulsão asfáltica RR 2C, aplicada com caminhão espargidor.

4.4. REVESTIMENTO ASFÁLTICO (CBUQ):

Execução de camada asfáltica em CBUQ (concreto betuminoso usinado a quente) com espessura média compactada determinada nos projetos e orçamento discriminado. Trata-se de uma mistura flexível, resultante do processamento a quente, em uma usina apropriada, fixa ou móvel, de agregado mineral graduado, material de enchimento ("filler" quando necessário) e cimento asfáltico, espalhada e comprimida a quente.

O material asfáltico a ser utilizado é o CAP 50-70.

Os agregados para o concreto asfáltico serão constituídos de uma mistura de agregado graúdo, agregado miúdo e, quando necessário "filler".

Os agregados graúdo e miúdo podem ser pedra britada, seixo rolado britado ou outro material indicado por projeto.

O agregado graúdo é o material que fica retido na peneira nº 4 e o agregado miúdo é o material que passa na peneira nº 4.

Esses agregados devem estar limpos e isentos de materiais decompostos, preciso no controle da matéria orgânica e devem ser constituídos de fragmentos são e duráveis, isentos de substâncias deletérias.

A mistura de agregados para o concreto asfáltico deve enquadrar-se em faixa do DNIT, de acordo com a espessura a ser aplicada.



Todo o equipamento, antes do início da execução da obra, deverá ser examinado pela Fiscalização, devendo estar de acordo com esta Especificação, sem o que não será dada a ordem de serviço.

• **Vibro-acabadora**

As vibro-acabadoras devem ser autopropelidas e possuírem um silo de carga, e roscas distribuidoras, para distribuir uniformemente a mistura em toda a largura de espalhamento da vibroacabadora.

As vibroacabadoras devem possuir dispositivo eletrônico para nivelamento, de acordo com as atuais exigências do DNIT, de forma que a camada distribuída tenha a espessura solta que assegure as condições geométricas de seção transversal, greide e espessura compactada de projeto.

Se durante a construção for verificado que o equipamento não propicia o acabamento desejado, deixando a superfície fissurada, segregada, irregular etc, e não for possível corrigir esses defeitos, esta acabadora deverá ser substituída por outra que produza um serviço satisfatório.

A vibroacabadora deve operar independentemente do veículo que está descarregando.

Enquanto o caminhão está sendo descarregado, o mesmo deve ficar em contato permanente com a vibroacabadora, sem que sejam usados os freios para manter esse contato.

• **Equipamento de compactação**

Todo o equipamento de compactação deve ser autopropulsor e reversível.

Os rolos "tandem" de aço com dois eixos devem pesar, no mínimo, 8 ton.

Os rolos usados para a rolagem inicial devem ser equipados com rodas com diâmetro de, no mínimo, 1,00m.

Os rolos pneumáticos devem ser do tipo oscilatório com uma largura não inferior a 1,90m e com as rodas pneumáticas de mesmo diâmetro, tendo uma banda de rodagem satisfatória.

Rolos com rodas bamboleantes não serão permitidos.

João Augusto R. Bittencourt
Engenheiro Civil
PMAR - Matr. 28155



Os pneus devem ser montados de modo que as folgas entre os pneus adjacentes sejam cobertas pela banda de rodagem do pneu seguinte.

Os pneus devem ser calibrados para o peso de operação, de modo que transmitam uma pressão de contato "pneu-superfície" que produza a densidade mínima especificada.

Os rolos pneumáticos devem possuir dispositivos que permitam a variação simultânea de pressão em todos os pneus.

A diferença de pressão entre os diversos pneus não deverá ser superior a 5 libras por polegada quadrada.

Cada passagem do rolo deve cobrir a anterior adjacente, em pelo menos 0,30m.

O Empreiteiro deverá possuir um equipamento mínimo, constando de um rolo pneumático e um rolo "tandem" de dois eixos de 8ton. para cada vibroacabadora, com um operador para cada rolo, ou naquelas quantidades e tipos indicados nas especificações particulares do projeto.

- **Caminhões para transporte da mistura**

Os caminhões tipo basculantes para o transporte do concreto asfáltico, deverão ter caçambas metálicas robustas, limpas e lisas, ligeiramente lubrificadas com água e sabão, óleo parafínico, ou solução de cal, de modo a evitar a aderência da mistura às chapas.

5. SINALIZAÇÃO

5.1. SINALIZAÇÃO HORIZONTAL RETROREFLETIVA

Consiste na execução de linhas longitudinais com tinta à base de resina acrílica que tem a função de definir os limites da pista de rolamento, a de orientar a trajetória dos veículos, ordenando-os por faixas de tráfego, e ainda a de regulamentar as possíveis manobras laterais.

A sinalização horizontal será executada com tinta retrorreflexiva a base de resina acrílica com microesferas de vidro. A tinta deverá apresentar ótima aderência



NOTA DE SERVIÇO

Rubrica _____

1 - APRESENTAÇÃO:

As especificações aqui apresentadas têm como objetivo definir condições básicas para o desenvolvimento dos serviços **DRENAGEM E RECAPEAMENTO NA LADEIRA DA JAQUEIRA - CAMORIM GRANDE - ANGRA DOS REIS - RJ.**

Estamos fornecendo, juntamente com o presente caderno de especificações técnicas, o projeto básico e detalhes construtivos.

Para efeito de interpretação em caso de possível divergência entre os diversos elementos integrantes do contrato, deverão ser observados os seguintes procedimentos seletivos de prioridade:

- 1o.) Contrato;
- 2o.) Normas da ABNT;
- 3o.) Especificações;
- 4o.) Projetos Básicos, e;
- 5o.) Normas dos Fabricantes.

2 - OBRIGAÇÕES:

2.1 - Objetivando o perfeito cumprimento das disposições contidas na presente especificação, o "Construtor" obriga-se a prestar à "Obra" a melhor assistência técnica e administrativa, ensejando o emprego de métodos modernos pertinentes a execução dos serviços dentro dos prazos previstos no cronograma físico da obra. A "Contratada" deverá manter uma equipe técnico-administrativa dimensionada de acordo com a obra.

2.2 - Na falta de definições precisas do projeto ou demais elementos técnicos, no que diz respeito à obra, o Construtor deverá consultar por escrito a fiscalização em tempo hábil. A inobservância desta norma tornará o Construtor totalmente responsável por qualquer atraso no andamento da obra e pelas atitudes e definições arbitrárias que vier adotar.

2.3 - Será responsabilidade da Contratada, o fornecimento de todos os equipamentos, materiais, mão-de-obra e quaisquer insumos necessários a perfeita execução da obra, inclusive transporte do material e descarga no local, bem como transporte vertical para atender as necessidades dos serviços.

2.4 - É a firma Contratada obrigada a atender as exigências da Legislação Trabalhista e Social, no que diz respeito ao pessoal que lhe prestar serviços, estando ainda implícitas as determinações do Conselho Regional de Arquitetura, Engenharia e Agronomia (CREA) especialmente no que se relaciona com a colocação das placas em chapa galvanizada e padrão PMAR.

2.5 - Todos os materiais empregados na obra serão de fornecimento da Contratada e deverão ser novos, comprovadamente de qualidade, certificado pela ABNT, satisfazendo rigorosamente as presentes especificações.

2.6 - Se circunstâncias ou condições locais de mercado tornarem por ventura aconselhável a substituição de qualquer material especificado por outro, equivalente, tal substituição somente será procedida mediante autorização da Fiscalização e de acordo com as diretrizes do Art. 65, da Lei No. 8.666/93.

2.7 - Será expressamente proibida a manutenção, no local da obra, de qualquer material impugnado pela fiscalização ou que esteja em desacordo com as especificações.

2.8 - Serão impugnados pela Fiscalização todos os serviços em desacordo com as presentes especificações e com a técnica peculiar a espécie, ficando a empreiteira obrigada a demolir e refazer os trabalhos rejeitados, logo após o recebimento da ordem de serviço correspondente, correndo as despesas por sua própria conta.

2.9 - As comunicações entre a Fiscalização e a firma Contratada e vice-versa, relativamente a execução da obra, somente terá validade se efetuadas por escrito.

2.10 - A firma deverá manter no local da obra:
a) Livro de ocorrência diária (Diário de Obras) a ser fornecido pela Contratada preenchido em 03 (três) vias, confeccionado de acordo com modelo fornecido pela CONTRATANTE;

- b) Uma via do Contrato;
- c) Cópias dos projetos e detalhes de execução;
- d) Registro das alterações regularmente autorizadas;
- e) Cronograma físico-financeiro;
- f) Relação dos recursos de pessoal, material e equipamento alocado na obra.



NOTA DE SERVIÇO

Rubrica

3 - DISPOSIÇÕES GERAIS:

3.1 - Todos os serviços deverão ser executados com rigorosa obediência às normas estabelecidas pela Associação Brasileira de Normas Técnicas - ABNT pertinentes às Construções de Obras Civas.

3.2 - A Fiscalização registrará qualquer anormalidade no Livro de Ocorrência, determinando as medidas corretivas cabíveis

3.3 - A administração da obra ficará a cargo de um Engenheiro ou Arquiteto designado pelo construtor.

3.4 - Caberá a Contratada o cumprimento de todas as disposições da Segurança e Medicina do Trabalho Lei No. 6514 de 22 de dezembro de 1977 da Consolidação das Leis do Trabalho, bem como as NR's da Portaria No. 3214 de 08 de junho de 1978.

3.5 - Haverá ao longo da obra, reuniões periódicas da Contratada com a Fiscalização, devendo ocorrer a 1a. (primeira) logo após o recebimento da Ordem de Serviço, porém antes do início da obra, objetivando a implantação geral da obra.

3.6 - A condução, a alimentação e alojamento do pessoal alocado na obra são de inteira responsabilidade da Contratada.

3.7 - Cabe a licitante analisar minuciosamente o Projeto, Nota de Serviço e Planilha, bem como o local dos serviços antes de formular a proposta, pois após a licitação não serão aceitas reclamações decorrentes de diferenças em totais de quantidades ou preços de serviços nem existência de empecilhos para a execução dos mesmos.

3.8 - Placa Padrão PMAR: Será executada obedecendo a modelo fornecido pela PMAR, sendo ao término dos serviços removida ao depósito do serviço público.

3.9 - Medições:

Serão consideradas para efeito de medição, as quantidades especificadas na Planilha de Custos, observando o cronograma físico-financeiro.

4 - CANTEIRO DE OBRAS:

4.1 - A construtora deverá fornecer ao canteiro de obras, todos os equipamentos, utensílios, ferramentas e veículos necessários a perfeita execução dos trabalhos.

4.2 - A vigilância e a preservação dos materiais necessários a obra, bem como, de edificação não entregues a PMAR, são de total responsabilidade da empreiteira.

4.3 - A instalação de campo da empreiteira deverá ser em barracão de madeira, devendo seu custo estar incluído no custo total da obra.

5 - ADMINISTRAÇÃO LOCAL:

São as despesas indiretas geradas pela montagem e manutenção de uma estrutura administrativa no local da obra para possibilitar a direção e a fiscalização técnica (interna e externa) dos serviços e o controle dos custos.

São gastos facilmente vinculados às obras em andamento e, na maioria dos casos, referentes a cada uma delas em particular, tais como:

(a) instalação do canteiro: mobilização, acessos ao local da obra, instalações provisórias de pequeno porte² (abrigo de madeira, escadas, rampas, passarelas, bandeja salva-vidas, sinalização, tapumes, galerias, instalações provisórias de água, energia, telefone e afins), aluguel de imóveis e manutenção das instalações provisórias e imóveis;

b) equipamentos da administração (veículos, mobiliário, telefones fixos, celulares, equipamentos de escritório, relógio de ponto, computadores, condicionadores de ar, fogão, geladeira e afins);

c) mão-de-obra indireta: gerente, engenheiro, mestre de obras, encarregado de produção³, técnico de edificações, técnico de segurança, enfermeiro, apontador, almoxarife, vigia e demais funcionários administrativos lotados no local da obra;

d) apoio à mão-de-obra direta e indireta, incluindo: medicina e segurança do trabalho, alimentação e transporte de funcionários administrativos, transporte de funcionários dentro do canteiro de obras, transporte de diretores e executivos;

(e) consumos administrativos, tais como: contas de água, energia e telefone, materiais de escritório,



NOTA DE SERVIÇO

Rubrica

malote, acesso à internet, materiais de limpeza e alimentos (água e café) e afins;
f) controle tecnológico: serviços de laboratório de materiais de construção e controles em geral.

6 – SERVIÇOS:

6.1 - Placa de obra:

Será fornecida e colocada placa de obras públicas incluindo pinturas e suportes de madeira.

Placa:6,00M².

6.2- Projeto "As Built":

Projeto "As Built" – Arquitetura Geral em formato A0, com levantamento de medidas e atualizações conforme execução da obra.

6.3- Aluguel de Container para Escritório:

Aluguel de container medindo 2,20m de largura, 6,20m de comprimento e 2,50m de altura, composto de chapas de aço com nervuras trapezoidais, isolamento termoacústico no forro, chassi reforçado e piso em compensado naval, incluindo instalações elétricas. Exclusivo transporte (vide item 04.005.0300) e carga e descarga (vide item 04.013.0015).

6.4- Instalação e Ligação Provisória de Água e Esgotamento Sanitário:

Instalação e ligação provisória para abastecimento de água e esgotamento sanitário em canteiro de obras, incluindo escavação. Exclusivo reposição da pavimentação do logradouro público.

6.5- Instalação e Ligação Provisória de Energia Elétrica:

Instalação e ligação provisória de alimentação de energia elétrica em baixa tensão para canteiro de obras, com chave 100A e carga de 3kW (20CV). Exclusivo fornecimento do medidor.

6.6- Transporte de Container:

Transporte de container, segundo descrição da família 02.006. Exclusivo carga e descarga (vide item 04.013.0015).

6.7- Carga e Descarga de Container:

Carga e descarga de container, segundo descrição da família 02.006.

6.8- Transporte de Equipamentos Pesados em Carretas:

Transporte de equipamentos pesados em carretas, exclusivo a carga e descarga (vide item 04.014.0091) e o custo horário dos equipamentos transportados.

6.9- Carga e Descarga de Equipamentos Pesados:

Carga e descarga de equipamentos pesados em carretas, exclusivo o custo horário do equipamento durante a operação.



NOTA DE SERVIÇO

Rubrica

6.10- Aluguel de Banheiro Químico Portátil:

Aluguel de banheiro químico portátil, medindo 2,31m de altura x 1,56m de largura x 1,16m de profundidade, incluindo instalação e retirada do equipamento, fornecimento de química desodorizante, bactericida e bacteriostática, papel higiênico e veículo próprio com unidade móvel de sucção para limpeza.

6.11- Corte de Pavimento Asfalto/Concreto:

Execução do corte do pavimento utilizando serra diamantada, com espessura de 6mm e profundidade máxima de 5cm. Essa atividade deve ser realizada de forma precisa para garantir a integridade da área adjacente.

6.12- Escavação Manual de Vala/Cava:

Realização de escavação manual em material de 1ª categoria (areia, argila ou picarras), até a profundidade de 1,50m. Esta atividade não inclui escoramento e esgotamento, que devem ser considerados separadamente.

6.13- Perfuração Manual de Solo:

Efetuar a perfuração manual do solo, utilizando trado, com diâmetro de até 10 polegadas. Essa operação deve ser realizada com cuidado para evitar danos a estruturas adjacentes.

6.14- Estaca de Concreto FCK=15MPa:

Execução de estacas de concreto moldadas no local, com resistência de 15MPa e diâmetro de 150mm. A estaca terá capacidade para suportar até 15 toneladas, incluindo fornecimento dos materiais e concretagem com adensamento manual, sem incluir a perfuração.

6.15- Concreto para Camadas Preparatórias:

Fornecimento de concreto para camadas preparatórias, com a dosagem de 180kg de cimento por m³. Esta atividade abrange apenas o fornecimento dos materiais, considerando uma perda de até 5%.

6.16- Formas de Madeira para Moldagem:

Utilização de formas de madeira de 3ª categoria para moldagem de peças de concreto armado, especialmente em paramentos curvos. A madeira deve ser reaproveitada pelo menos duas vezes, com desmoldagem inclusa, não incluindo escoramento.

6.17- Escoramento de Forma de Paramentos Verticais:

Realização de escoramento para formas de paramentos verticais, com altura máxima de 1,50m e 30% de aproveitamento da madeira utilizada. A retirada do escoramento deve ser realizada após a cura do concreto.

6.18- Concreto Dosado Racionalmente:

Fornecimento de concreto dosado para uma resistência característica à compressão de 20MPa. Essa atividade abrange somente o fornecimento dos materiais, incluindo 5% de perdas.

6.19- Preparo de Concreto em Condições Especiais:

Preparação de concreto em condições especiais, utilizando uma betoneira de 320L. A produção estimada é de aproximadamente 1,00m³/h, excluindo o fornecimento dos materiais.

6.20- Lançamento de Concreto em Peças Armadas:

Lançamento de concreto em peças armadas, considerando o transporte horizontal até 20m em carrinhos, além da colocação, adensamento e acabamento do concreto. A produção média também é de 1,00m³/h.



NOTA DE SERVIÇO

Rubrica

6.21- Tela para Estrutura de Concreto Armado:

Fornecimento de tela para estrutura de concreto armado, composta por fios de aço CA-60, cruzados e soldados entre si, formando malhas quadradas de 5,0mm com espaçamento de 10x10cm.

6.22- Corte, Montagem e Colocação de Telas de Aço CA-60:

Corte, montagem e colocação de telas de aço CA-60 em peças de concreto, garantindo a resistência e durabilidade da estrutura.

6.23- Tubo de Concreto Armado, Classe PA-1:

Fornecimento e assentamento de tubo de concreto armado, com diâmetro de 600mm, para galerias de águas pluviais. A instalação deve incluir aterro e soca até a altura da geratriz superior do tubo, além do material de rejuntamento com argamassa de cimento e areia no traço 1:4.

6.24- Coletor Transversal = 1,00m:

Execução de coletor transversal com altura de 1,00m, conforme especificações do projeto.

6.25- Coletor Transversal H = 0,50m:

Execução de coletor transversal com altura de 0,50m, em conformidade com o projeto estabelecido.

6.26- Reaterro de Vala/Cava com Pó-de-Pedra:

Reaterro de vala ou cava utilizando pó-de-pedra, incluindo o fornecimento do material e compactação manual para garantir a estabilidade do solo.

6.27- Pó-de-Pedra:

Fornecimento de pó-de-pedra, sem considerar o transporte da pedreira até o local de utilização. A carga no caminhão também deve ser incluída.

6.28- Transporte de Carga de Qualquer Natureza:

Transporte de carga de qualquer tipo, excluindo despesas de carga e descarga, considerando a espera do caminhão, servente ou equipamento auxiliar. A velocidade média deve ser de 40km/h, utilizando caminhão basculante a óleo diesel, com capacidade útil de 12 toneladas.

6.29- Carga de Material com Pá-Carregadeira:

Carga de material com pá-carregadeira de 1,30m³, excluindo despesas com o caminhão. Esta atividade abrange o tempo de espera e operação para cargas de até 150 toneladas em um dia de 8 horas.

6.30- Grelha Linear Simples:

Fornecimento e assentamento de grelha linear simples de 50x100x7 de ferro fundido com caixilho, capaz de suportar até 30 toneladas.

6.31- Limpeza de Pista:

Execução da limpeza da pista utilizando compressor de ar e caminhão basculante, preparatório para a aplicação do revestimento com CBUQ. Esta atividade deve garantir a remoção de detritos e resíduos, proporcionando uma superfície adequada para o trabalho subsequente.

6.32- Pintura de Ligação com Adição de Polímero:

Realização da pintura de ligação, com a adição de polímero, em conformidade com as "Instruções para Execução" do DER-RJ. Essa etapa é essencial para garantir a adesão adequada entre as camadas de pavimentação.



NOTA DE SERVIÇO

Rubrica

6.33- Base de Brita Graduada:

Fornecimento de base de brita graduada, incluindo todos os materiais necessários. A medida deve ser realizada após a compactação, assegurando a densidade e a estabilidade da base.

6.34- Impressão de Base de Pavimentação:

Impressão da base de pavimentação, seguindo as "Instruções para Execução" do DER-RJ. Este procedimento é crucial para garantir a adequada ligação entre as camadas do pavimento.

6.35- Revestimento de Concreto Betuminoso Usinado a Quente:

Aplicação de revestimento de concreto betuminoso usinado a quente, proveniente da usina, executado em uma única camada. A execução deve seguir as especificações do contratante, abrangendo a compactação mecânica e o fornecimento dos materiais, excluindo o transporte.

7 – LIMPEZA GERAL:

Os serviços de limpeza geral deverão satisfazer ao que estabelece as especificações abaixo:

- Será removido todo entulho do terreno, sendo cuidadosamente limpos e varridos os acessos;
- Todas os pavimentos, serão limpos, de modo a não serem danificadas outras partes da obra por estes serviços de limpeza.
- Todas as manchas e salpicos de tinta serão cuidadosamente removidos.
- Durante a obra não serão permitidos acúmulos de materiais e entulhos na obra, que possam ocasionar acidentes e/ou atrapalhar o bom andamento dos serviços, ficando a contratada obrigada a atender, de pronto, a quaisquer exigências da contratante, quando notificada por escrito, sobre serviços gerais de limpeza.

8 - VERIFICAÇÃO FINAL:

Será procedida cuidadosa verificação por parte da Fiscalização, antes do aceite final da obra, das perfeitas condições de funcionamento e segurança de todas as instalações e aspecto de limpeza geral, o que não isentará a contratada de responsabilidades futuras, em decorrência de negligências acontecidas durante a obra.

* * *



MEMÓRIA DE CALCULO

OBRA: DRENAGEM E RECAPEAMENTO NA LADEIRA DA JAQUEIRA
LOCAL: CAMORIM GRANDE - ANGRA DOS REIS - RJ.

1. - Serviços Preliminares

1.1 - Placa de identificação de obra pública padrão PMAR – EMOP 02.020.0001-0

Comprimento	Altura	Total
m	m	m ²
3,00	2,00	6,00
Total = 6,00 m ²		

2. - Serviços de Escritório e Campo

2.1 – Projeto de AsBuilt ao término da obra tamanho a1 – SBC 56

Total = 1,00 un

3. - Canteiro de Obra

3.1 – Aluguel de contêiner para escritório, medindo 2,20m de largura, 6,20m de comprimento e 2,50m de altura, composto de chapas de aço com nervuras trapezoidais, isolamento termoacústico no forro, chassi reforçado e piso em compensado naval, incluindo instalações elétricas, exclusive transporte e carga e descarga.- EMOP 02.006.0010-0

Quantidade	Meses	Total
un	mês	un.mes
1,00	4,00	4,00
Total = 4,00 un.mes		

3.2 – Instalação e ligação provisória para abastecimento de água e esgotamento sanitário em canteiro de obras, inclusive escavação, exclusive reposição da pavimentação do logradouro público. EMOP 02.015.0001-0

Total = 1,00 un

3.3 - Instalação e ligação provisórias de alimentação de energia elétrica, em baixa tensão, para canteiro de obras, M3 – chave 100A, carga 3KW, 20CV, exclusive o fornecimento do medidor. EMOP 02.016.0001-0

Total = 1,00 un

3.4 – Transporte de contêiner, exclusive carga e descarga – EMOP 04.005.0300-0

Quantidade	Distância	Total
un	km	un.km
1,00	150,00	150,00
Total = 150,00 un.km		

3.5 – Carga e descarga de contêiner – EMOP 04.013.0015-0

Quantidade	Fator	Total
un		un
1,00	2,00	2,00
Total = 2,00 un		

João Augusto R. Bittencourt
Engenheiro Civil
PMAR Mat. 28153



MEMÓRIA DE CALCULO

OBRA: DRENAGEM E RECAPEAMENTO NA LADEIRA DA JAQUEIRA
LOCAL: CAMORIM GRANDE - ANGRA DOS REIS - RJ.

3.6 - Transporte de equipamentos pesados em carretas, exclusive a carga e descarga - EMOP 04.005.0350-1

Equipamento tipo	Quantidade un	Peso t/un	Total t	ida/volta km	Total t.km
carregadeira	1,00	9,40	9,40	300,00	2.820,00
rolo pneus	1,00	9,00	9,00	300,00	2.700,00
rolo Tandem	1,00	9,40	9,40	300,00	2.820,00
vibro acabad	1,00	10,50	10,50	300,00	3.150,00
		Total	38,30	Total	11.490,00

Total = 11.490,00 t.km

3.7 - Carga e descarga de equipamentos pesados, em carretas - EMOP 04.014.0091-1

Peso t	Fator	Total t
38,30	2,00	76,60

Total = 76,60 t

3.8 - Aluguel de banheiro químico, portátil, medindo 2,31m altura x 1,56m largura e 1,16m profundidade, inclusive instalações e retirada do equipamento, fornecimento de química desodorizante, bactericida e bacteriostática, papel higiênico e veículo próprio com... EMOP 02.006.0050-0

Quantidade un	Meses	Total un.mes
1,00	4,00	4,00

Total = 4,00 un.mes

4 - DRENAGEM

4.1 - CORTE PAVIMENTO ASFALTO/CONCRETO COM SERRA DIAMANTADA E= 6MM E PROFUNDIDADE ATÉ 5 CM - COMP PMAR 172510.1

DISPOSITIVO	COMPRIM.	LARGURA	TOTAL
COLETOR TRANSV. TIPO 1	4,70	1,5	7,05
COLETOR TRANSV. TIPO 2	25,70	1,5	38,55
CANALETA 50X50 C/ GRELHA	53	1,5	79,50
CAIXA PASSAGEM 75X75cm	1,55	1,55	2,40
MANILHA 600mm	13,00	1,3	16,90
		SOMA =	144,40

Total = 144,40 m²

João Augusto R. Bittencourt
Engenheiro Civil
PMAR - Mat. 28155



MEMÓRIA DE CALCULO

OBRA: DRENAGEM E RECAPEAMENTO NA LADEIRA DA JAQUEIRA
LOCAL: CAMORIM GRANDE - ANGRA DOS REIS - RJ.

4.2 - ESCAVACAO MANUAL DE VALA/CAVA EM MATERIAL DE 1ª CATEGORIA (AREIA, ARGILA OU PICARRA), ATÉ 1,50M DE PROFUNDIDADE, EXCLUSIVE ESCORAMENTO E ESGOTAMENTO - EMOP 03.001.0001-1

DISPOSITIVO	COMPRIM.	LARGURA	PROFUND.	TOTAL
COLETOR TRANSV. TIPO 1	4,70	1,5	1,3	9,17
COLETOR TRANSV. TIPO 2	25,70	1,5	0,7	26,99
CANALETA 50X50	53	1,5	0,6	47,70
CANALETA 50X50 C/ GRELHA	53	1,5	0,6	47,70
ESCADA HIDRÁULICA 1,00m	24	2	2	96,00
CAIXA PASSAGEM 75X75cm	1,55	1,55	0,85	2,04
CAIXA PASSAGEM 100X100cm	1,90	1,9	1,1	3,97
MANILHA 600mm	13,00	1,3	1,2	20,28
			SOMA =	253,85

Total = 253,85 m³

4.3 - Perfuracao manual de solo, a trado ate 10" - EMOP 01.001.0077-0

DISPOSITIVO	COMPRIM.	ESPAÇAMEN TO	PROFUND.	TOTAL
CANALETA 50X50	53	5	1	11,00
CANALETA 50X50 C/ GRELHA	53	5	1	11,00
ESCADA HIDRÁULICA 1,00m	24	5	1,5	7,50
			SOMA =	29,50

Total = 29,50 m

4.4 - Estaca de concreto fck=15mpa, armada, moldada no terreno, com diametro de 150mm, com capacidade para 15t, inclusive fornecimento dos materiais e concretagem com adensamento manual, exclusive perfuracao - EMOP 10.028.0005-0

IGUAL ITEM 4.3

Total = 29,50 m

4.5 - Concreto para camadas preparatorias com 180kg de cimento por m3 de concreto, compreendendo apenas o fornecimento dos materiais, inclusive 5% perdas - EMOP 11.001.0020-1

DISPOSITIVO	COMPRIM.	LARGURA	PROFUND.	TOTAL
COLETOR TRANSV. TIPO 1	4,70	1,5	0,1	0,71
COLETOR TRANSV. TIPO 2	25,70	1,5	0,1	3,86
CANALETA 50X50	53	1,5	0,1	7,95
CANALETA 50X50 C/ GRELHA	53	1,5	0,1	7,95
ESCADA HIDRÁULICA 1,00m	24	2	0,1	4,80
CAIXA PASSAGEM	1,55	1,55	0,1	0,24
CAIXA PASSAGEM	1,90	1,9	0,1	0,36
MANILHA 600mm	13,00	1,3	0,1	1,69
			SOMA =	27,56

Total = 27,56 m³

João Augusto R. Bittencourt
Engenheiro Civil
PMAR - Mat. 28153



MEMÓRIA DE CALCULO

OBRA: DRENAGEM E RECAPEAMENTO NA LADEIRA DA JAQUEIRA

LOCAL: CAMORIM GRANDE - ANGRA DOS REIS - RJ.

4.6 - Formas de madeira de 3ª, para moldagem de pecas de concreto armado com paramentos curvos, servindo a madeira 2 vezes, inclusive desmoldagem, exclusive escoramento - EMOP 11.004.0025-1

DISPOSITIVO	COMPRIM.	LADOS	ALTURA	TOTAL	
CANALETA 50X50	53	4	0,5	106,00	
CANALETA 50X50 C/ GRELHA	53	4	0,5	106,00	
	COMPRIM.	TAXA m²/m			
ESCADA HIDRAULICA 1,00m	24	6		144,00	
	PERIMETRO EXTERNO	PERIMETRO INTERNO	ALTURA	QUANTID ADE	TOTAL
CAIXA PASSAGEM 75X75cm	3,8	3	0,75	2,00	10,2
TAMPA CAIXA PASSAGEM 75X75cm	3,8		0,1	2,00	0,76
CAIXA PASSAGEM 100X100cm	5,20	4	1	2,00	18,4
TAMPA CAIXA PASSAGEM 100X100cm	5,20		0,1	2,00	1,04
				SOMA =	386,40

Total = 386,40 m²

4.7 - Escoramento de forma de paramentos verticais, para altura ate 1,50m, com 30% de aproveitamento da madeira, inclusive retirada - EMOP 11.004.0065-0

IGUAL ITEM 4.6

Total = 386,40 m²

4.8 - Concreto dosado racionalmente para uma resistencia caracteristica a compressao de 20mpa, compreendendo apenas o fornecimento dos materiais, inclusive 5% de perdas - EMOP 11.001.0006-1

DISPOSITIVO	COMPRIM.	ÁREA SEÇÃO	TOTAL	
CANALETA 50X50	53	0,17	9,01	
CANALETA 50X50 C/ GRELHA	53	0,17	9,01	
ESCADA HIDRAULICA 1,00m	24	4	96,00	
	ÁREA SEÇÃO	ALTURA	QUANT.	TOTAL
CAIXA PASSAGEM 75X75cm	0,34	0,75	2,00	0,51
TAMPA CAIXA PASSAGEM 75X75cm	0,9025	0,1	4,00	0,361
CAIXA PASSAGEM 100X100cm	0,69	1	2,00	1,38
TAMPA CAIXA PASSAGEM 100X100cm	1,69	0,25	2,00	0,845
			SOMA =	117,12

Total = 117,12 m³

4.9 - Preparo de concreto, em condicoes especiais, compreendendo mistura e amassamento em uma betoneira de 320l, admitindo-se uma producao aproximada de 1,00m³/h, excluindo o fornecimento dos materiais - EMOP 11.002.0015-1

SOMATORIO ITENS 3.5 E 3.8

Total = 144,68 m³

João Augusto B. Bittencourt
Engenheiro Civil
PMAR - Mat. 28153



MEMÓRIA DE CALCULO

OBRA: DRENAGEM E RECAPEAMENTO NA LADEIRA DA JAQUEIRA
LOCAL: CAMORIM GRANDE - ANGRA DOS REIS - RJ.

4.10 - LANCAMENTO DE CONCRETO EM PECAS ARMADAS, EM CONDICÕES ESPECIAIS, INCLUSIVE O TRANSPORTE HORIZONTAL ATE 20,00M EM CARRINHOS, COLOCAÇÃO, ADENSAMENTO E ACABAMENTO, CONSIDERANDO UMA PRODUÇÃO APROXIMADA DE 1,00M³/H - EMOP 11.002.0045-0

Conforme indicado em projeto

Total = 144,68 m²

4.11 - Tela para estrutura de concreto armado, formada por fios de aço ca-60, cruzadas e soldadas entre si, formando malhas quadradas de fios com diâmetro de 5mm e espaçamento entre eles de 10x10cm. Fornecimento - EMOP 11.023.0004-0

DISPOSITIVO	COMPRIM.	PERÍMETRO	PESO ESP. Kg/m ²	TOTAL	
CANALETA 50X50	53	1,65	3,11	271,97	
CANALETA 50X50 C/ GRELHA	53	1,65	3,11	271,97	
ESCADA HIDRÁULICA 1,00m	24	4	3,11	298,56	
	PERIMETRO	ALTURA	QUANT.	PESO ESP. Kg/m ²	TOTAL
CAIXA PASSAGEM 75X75cm	3,4	0,7575	2	3,11	16,02
CAIXA PASSAGEM 100X100cm	9,20	1,045	2	3,11	29,90
	COMP.	LARGURA			
TAMPA CAIXA PASSAGEM 75X75cm	0,85	0,85	2	3,11	4,49
FUNDO CAIXA PASSAGEM 75X75cm	0,85	0,85	2	3,11	4,49
TAMPA CAIXA PASSAGEM 100X100cm	1,23	1,23	2	3,11	9,41
FUNDO CAIXA PASSAGEM 100X100cm	2,62	2,62	2	3,11	21,35
				SOMA =	928,16

Total = 928,16 kg

4.12 - Corte, montagem e colocação de telas de aço ca-60, cruzadas e soldadas entre si, em peças de concreto - EMOP 11.011.0040-0

IGUAL ITEM 4.11

Total = 928,16 kg

4.13 - Tubo de concreto armado, classe pa-1, para galerias de águas pluviais, com diâmetro de 600mm, aterro e soca até a geratriz superior do tubo, inclusive fornecimento do material para rejuntamento com argamassa de cimento e areia, no traço 1:4. FORNECIMENTO e ASSENTAMENTO. - EMOP 06.004.0066-0

Conforme indicado em projeto

Total = 13,00 m

4.14 - COLETOR TRANSVERSAL TIPO 1 - COMPOSIÇÃO PMAR 29.15.0200.3

Conforme indicado em projeto

Total = 4,70 m

4.15 - COLETOR TRANSVERSAL TIPO 2 - COMPOSIÇÃO PMAR 29.15.0200.4

Conforme indicado em projeto

Total = 25,70 m

João Augusto R. Bitencourt
Engenheiro Civil
PMAR - Matr. 28155



MEMÓRIA DE CALCULO

OBRA: DRENAGEM E RECAPEAMENTO NA LADEIRA DA JAQUEIRA
LOCAL: CAMORIM GRANDE - ANGRA DOS REIS - RJ.

4.16 - REATERRO DE VALA/CAVA COM PÓ-DE-PEDRA, INCLUSIVE FORNECIMENTO DOS MATERIAIS E COMPACTAÇÃO. - EMOP 03.015.0010-0

DISPOSITIVO	COMPRIM.	LARGURA	PROFUND.	VOLUME	ESCAV.	TOTAL
COLETOR TRANSV. TIPO 1	4,70	0,9	1,2	5,08	9,17	4,09
COLETOR TRANSV. TIPO 2	25,70	0,9	0,6	13,88	26,99	13,11
CANALETA 50X50	53	0,9	0,6	28,62	47,70	19,08
CANALETA 50X50 C/ GRELHA	53	0,9	0,6	28,62	47,70	19,08
CAIXA PASSAGEM 75X75cm	1,55	0,95	0,85	1,25	2,04	0,79
CAIXA PASSAGEM 100X100cm	1,90	1,3	1,1	2,72	3,97	1,25
MANILHA 600mm	13,00	1,3	0,2	3,38	20,28	16,90
					SOMA =	74,30

Total = 74,30 m²

4.17 - Pó-de-pedra, sem considerar o transporte da pedra até o local de utilização, inclusive carga no caminhão. FORNECIMENTO - EMOP 20.099.0001 - 0

Até a geratriz superior do tubo

	Ø mm	Área tubo m²	Tubo		Escavação			Volume reaterro m²
			Comp. tubo m	Vol. tubo m³	Larg.escav. m	Alt. escav. m	Vol. escav. m³	
tronco	600	0,38	13,00	4,94	1,30	0,70	11,83	6,89

Total = 6,89 m²

4.18 - Transporte de carga de qualquer natureza, exclusive as despesas de carga e descarga, tanto de espera do caminhão como do servente ou equipamento auxiliar, a velocidade média de 40km/h, em caminhão basculante à óleo diesel, com capacidade útil de 12t. - EMOP 04.005.0141-0

Bota fora	Volume	Peso espec.	DMT	Total
Pó-de-pedra	m³	t/m³	km	t.km
ITEM 4.2	253,85	1,70	25,00	10.788,63
ITEM 4.17	6,89	1,50	25,00	258,38
		soma =		11.047,01

Total = 11.047,01 t.km

4.19 - Carga de material com pá-carregadeira de 1,30m³, exclusive despesas com o caminhão, compreendendo tempo com espera e operação para cargas de 150t por dia de 8h. - EMOP 04.012.0073-1

Bota fora	Volume	Peso espec.	Total
Pó-de-pedra	m³	t/m³	t
ITEM 4.2	253,85	1,70	431,55
ITEM 4.17	6,89	1,50	10,34
		soma =	441,89

Total = 441,89 t

4.20 - GRELHA LINEAR SIMPLES 50X100X7 DE FERRO FUNDIDO COM CAIXILHO, SUPORTA ATÉ 30 TONELADAS - FORNECIMENTO E ASSENTAMENTO - COMPOSIÇÃO PMAR 35.10.0050.1

DISPOSITIVO	COMPRIM.	un/m	un
CANALETA 50X50 C/ GRELHA	53	1	53

Total = 53,00 un

1580 Augusto R. Bittencourt
Engenheiro Civil
PMAR - Matr 28163



MEMÓRIA DE CALCULO

OBRA: DRENAGEM E RECAPEAMENTO NA LADEIRA DA JAQUEIRA
LOCAL: CAMORIM GRANDE - ANGRA DOS REIS - RJ.

5 - Pavimentação

5.1 - Limpeza de pista, com utilização de compressor de ar, caminhão basculante, para execução de revestimento com CBUQ. EMOP 20.004.0136-0

Local	Área m ²
LADEIRA DA JAQUEIRA	1.258,31
Total =	1.258,31 m²

5.2 - Pintura de ligação com adição de polímero, de acordo com as "Instruções para Execução", do DER-RJ. EMOP 08.026.0010-0

Local	Área m ²
LADEIRA DA JAQUEIRA	1.258,31
Total =	1.258,31 m²

5.3 - Base de brita graduada, inclusive fornecimento dos materiais, medida após a compactação. - EMOP 08.001.0002-1

	comprimento m	largura m	Espessura m	Volume m ³
MANILHA 600mm	13,00	1,3	0,3	5,07
Total =	5,07	m³		

5.4 - Imprimação de base de pavimentação, de acordo com as "Instruções para Execução" do DER-RJ. - EMOP 08.026.0001-0

	comprimento m	largura m	ÁREA m ²
MANILHA 600mm	13,00	1,3	16,9
Total =	16,90	m²	

5.5 - Revestimento de concreto asfáltico betuminoso usinado a quente, importado de usina, executado em uma camada, de acordo com as Instruções/Especificações do contratante, compreendendo preparo, espalhamento e compactação mecânicos e os materiais, exclusive o transporte. EMOP 08.015.0067-0

Local	Área m ²	Espessura m	Peso Específico t/m ³	Peso t
LADEIRA DA JAQUEIRA	1.275,21	0,05	2,30	146,65
Total =	146,65	t		

João Augusto R. Bittencourt
Engenheiro Civil
PMAR - Matr. 28155



MEMÓRIA DE CALCULO

OBRA: DRENAGEM E RECAPEAMENTO NA LADEIRA DA JAQUEIRA
LOCAL: CAMORIM GRANDE - ANGRA DOS REIS - RJ.

5.6 - Transporte de carga de qualquer natureza, exclusive as despesas de carga e descarga, tanto de espera do caminhão como do servente ou equipamento auxiliar, à velocidade média de 40km/h, em caminhão basculante a óleo diesel, com capacidade útil de 12t - EMOP 04.005.0141-0

Área CBUQ	Espessura	Peso espec.	DMT	Total
m ²	m	t/m ³	km	t.km
1.275,21	0,05	2,30	25,00	3.666,23

Total = 3.666,23 txkm

6 - Sinalização

6.1 - Sinalização horizontal mecânica, com tinta termoplástica a base de resinas naturais e/ou sintéticas, em vias urbanas, aplicada por extrusão, conforme normas do DER-RJ. EMOP 05.020.0007-0

Nº faixas	Extensão (m)	Largura (m)	Área (m ²)
2,00	659,00	0,10	131,80

Total = 131,80 m²

João Augusto R. Bittencourt
Engenheiro Civil
PMAR - Mat. 28153



Relação de Equipamento

Apresentam-se no anexo as fichas esquemáticas com características técnicas, geométricas e econômicas do equipamento mais frequentemente utilizado em construção civil e obras públicas.

- Caminhão carroc. fixa, truc. 12t ;
- Escavadeira hidráulica;
- Caminhão bascul. no toco 8 a 10m³ ;
- Pá carregadeira;
- Retro-escavadeira;
- Caminhão carroc. fixa, 3,5t;
- Serrote de aço 18";
- Carrinho de mão chapa de aço com câmara;
- Escada extensível de madeira;
- Cavadeira articulada com 2 cabos;
- Desempenadeira de aço lisa / dentada;
- Enxada; - Marreta de aço; - Picareta aço;
- Fio de prumo;
- Trena;
- Betoneira Gasolina 320 litros;
- Vibrador de Imersão elétrico 2cv;
- Serra Circular; - Mangueira cristal para nível;
- Talhadeira de aço; - Talha elétrica ou manual;
- Cortador de Vergalhão. - Serra Mármore;
- Chaves de Fenda
- Instrumentos de Medição
- Alicates / Chave Ajustável

Angra dos Reis, 31 de Outubro de 2024.

Cleverton/Henrique C. Ribeiro
Gerente de Orçamento
Mtr.: 30468



ESTADO DO RIO DE JANEIRO
PREFEITURA MUNICIPAL DE ANGRA DOS REIS
SECRETARIA DE INFRAESTRUTURA E OBRAS PÚBLICAS

PARCELA DE MAIOR RELEVÂNCIA

(Contratação de Empresa Especializada para Serviços de Engenharia para Implantação de Drenagem e Recapeamento na Ladeira da Jaqueira – Camorim Grande – Angra dos Reis, incluindo o fornecimento de todos os equipamentos, materiais, mão-de-obra e quaisquer insumos necessários à sua perfeita execução)

1. Parcela de Maior Relevância:

Comprovação do licitante de possuir em seu quadro, na data da licitação, profissional de nível superior detentor de atestado de responsabilidade técnica por execução de obra ou serviço de características semelhantes:

- **Drenagem Pluvial;**
- **Recapeamento Asfáltico em CBUQ;**

Luciene Jordão Rabha
Secretária de Infraestrutura e Obras Públicas – Interina
Matrícula: 20.421

DEMONSTRATIVO DA COMPOSIÇÃO DO B.D.I. SEM DESONERAÇÃO CUSTO DIRETO ENTRE R\$ 150.000,00 ATÉ R\$ 1.500.000,00

ITENS		SIGLAS	VALORES
TAXA DE RATEIO DA ADMINISTRAÇÃO CENTRAL		AC	0,0500
TAXA DE SEGURO E GARANTIA DO EMPREENDIMENTO		S+G	0,0050
TAXA DE RISCO		R	0,0130
TAXA DE DESPESAS FINANCEIRAS		DF	0,0075
TAXA DE LUCRO		L	0,050
TAXA DE TRIBUTOS	PIS (geralmente 0,65%)		0,65%
	COFINS (geralmente 3,00%)	I	3,00%
	ISS (legislação municipal)		3,00%
	CPRB (INSS)		
BDI RESULTANTE			24%

$$BDI = \frac{(1 + AC + S + R + G)(1 + DF)(1 + L)}{(1 - I)} - 1 \quad \leftarrow \text{Fórmula do BDI}$$

AC = Taxa de **ADMINISTRAÇÃO CENTRAL**

S = Taxa de **SEGURO**

R = Taxa de **RISCOS**

G = Taxa de **GARANTIA**

DF = Taxa de **DESPESAS FINANCEIRAS**

L = Taxa de **LUCRO/REMUNERAÇÃO**

I = Taxa de incidência de **IMPOSTOS (PIS, CONFINS E ISS)**

B.D.I. --> 24%

A obtenção do BDI referencial que será utilizado no orçamento-base da licitação pode ocorrer mediante a utilização das faixas de referência constantes do Acórdão 2.622/2013 - Plenário, reproduzidas na tabela a seguir.

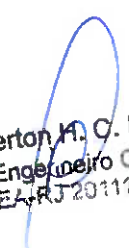
Cleverton H. C. Ribeiro
Engenheiro Civil
CREA/RJ 2011105284

FORNECIMENTO DE MATERIAIS E EQUIPAMENTO
CUSTO DIRETO ENTRE R\$ 150.000,00 ATÉ R\$ 1.500.000,00

ITENS		SIGLAS	VALORES
TAXA DE ADMINISTRAÇÃO CENTRAL		AC	0,0250
TAXA DE SEGURO E GARANTIA DO EMPREENDIMENTO		S+G	0,0050
TAXA DE RISCO		R	0,0080
TAXA DE DESPESAS FINANCEIRAS		DF	0,0085
TAXA DE LUCRO		L	0,004
TAXA DE TRIBUTOS	PIS (geralmente 0,65%)		0,65%
	COFINS (geralmente 3,00%)	I	3,00%
	ISS (legislação municipal)		
	CPRB (INSS)		
BDI RESULTANTE			13%

$$BDI = \frac{(1 + AC + S + R + G)(1 + DF)(1 + L)}{(1 - I)} - 1 \quad \leftarrow \text{Fórmula do BDI}$$

AC = Taxa de **ADMINISTRAÇÃO CENTRAL**

S = Taxa de **SEGURO**

R = Taxa de **RISCOS**

G = Taxa de **GARANTIA**

DF = Taxa de **DESPESAS FINANCEIRAS**

L = Taxa de **LUCRO/REMUNERAÇÃO**

I = Taxa de incidência de **IMPOSTOS (PIS, CONFINS E ISS)**

B.D.I.

-- >

13%

A obtenção do BDI referencial que será utilizado no orçamento-base da licitação pode ocorrer mediante a utilização das faixas de referência constantes do Acórdão 2.622/2013 - Plenário, reproduzidas na tabela a seguir.

Cleverton H. C. Ribeiro
 Engenheiro Civil
 CREA-RN 2011103284



ANEXO III

PLANILHA DE QUANTITATIVOS E CUSTOS UNITÁRIOS



Arq: SIUP.ASSUR:

OBRA: DRENAGEM E RECAPEAMENTO NA LADEIRA DA JAQUEIRA

LOCAL: CAMORIM GRANDE - ANGRA DOS REIS - RJ.

PLANILHA DE CUSTOS

Nº	FONTE	CÓDIGO	DESCRIÇÃO	UN	QUANT.	R\$ UNIT	BDI	R\$ UNIT COM BDI	R\$ TOTAL
SERVIÇOS PRELIMINARES									
1.1	EMOP	02.020.0001-0	PLACA DE IDENTIFICACAO DE OBRA PUBLICA,INCLUSIVE PINTURA E SUPORTES DE MADEIRA,FORNECIMENTO E COLOCACAO	M2	6,00	547,53	24%	678,9372	4.073,62
									4.073,62
SERVIÇOS DE ESCRITÓRIO E CAMPO									
2.1	SBC	56	PROJETO "AS BUILT" ARQUITETURA GERAL FORMATO A0	UN	1,00	3.491,54	24%	4.329,5096	4.329,50
									4.329,50
CANTEIRO DE OBRAS									
3.1	EMOP	02.006.0010-0	ALUGUEL DE CONTAINER PARA ESCRITORIO,MEDINDO 2,20M LARGURA,6,20M COMPRIMENTO E 2,50M ALTURA,COMPOSTO DE CHAPAS DE ACO C/NERVURAS TRAPEZOIDAIS,ISOLAMENTO TERMO-ACUSTICO NO FORRO,CHASSIS REFORCADO E PISO EM COMPENSADO NAVAL, INCLUINDO INSTALACOES ELETRICAS,EXCLUSIVE TRANSPORTE(VIDE ITEM 04.005.0300) ECARGA E DESCARGA(VIDE ITEM 04.013.0015)	UNXMES	4,00	885,10	24%	1.097,5240	4.390,09
3.2	EMOP	02.015.0001-0	INSTALACAO E LIGACAO PROVISORIA PARA ABASTECIMENTO DE AGUA EESGOTAMENTO SANITARIO EM CANTEIRO DE OBRAS,INCLUSIVE ESCAVACAO,EXCLUSIVE REPOSICAO DA PAVIMENTACAO DO LOGRADOURO PUBLICO	UN	1,00	4.730,99	24%	5.866,4276	5.866,42
3.3	EMOP	02.016.0001-0	INSTALACAO E LIGACAO PROVISORIA DE ALIMENTACAO DE ENERGIA ELETRICA,EM BAIXA TENSAO,PARA CANTEIRO DE OBRAS,M3-CHAVE 100A,CARGA 3KW,20CV,EXCLUSIVE O FORNECIMENTO DO MEDIDOR	UN	1,00	2.371,64	24%	2.940,8336	2.940,83
3.4	EMOP	04.005.0300-0	TRANSPORTE DE CONTAINER,SEGUNDO DESCRICAO DA FAMILIA 02.006,EXCLUSIVE CARGA E DESCARGA(VIDE ITEM 04.013.0015)	UNXKM	150,00	36,93	24%	45,7932	6.668,98
3.5	EMOP	04.013.0015-0	CARGA E DESCARGA DE CONTAINER,SEGUNDO DESCRICAO DA FAMILIA 02.006	UN	2,00	98,87	24%	122,5988	245,19
3.6	EMOP	04.005.0350-1	TRANSPORTE DE EQUIPAMENTOS PESADOS EM CARRETAS,EXCLUSIVE A CARGA E DESCARGA(VIDE ITEM 04.014.0091) E O CUSTO HORARIO DOEQUIPAMENTOS TRANSPORTADOS	T X KM	11.490,00	2,60	24%	3,2240	37.043,76
3.7	EMOP	04.014.0091-1	CARGA E DESCARGA DE EQUIPAMENTOS PESADOS,EM CARRETAS,EXCLUSIVE O CUSTO HORARIO DO EQUIPAMENTO DURANTE A OPERACAO	T	76,60	58,88	24%	73,0112	5.592,65
3.8	EMOP	02.006.0050-0	ALUGUEL DE BANHEIRO QUIMICO,PORTATIL,MEDINDO 2,31M ALTURA X1,56M LARGURA E 1,16M PROFUNDIDADE,INCLUSIVE INSTALACAO E RETIRADA DO EQUIPAMENTO,FORNECIMENTO DE QUIMICA DESODORIZANTE,BACTERICIDA E BACTERIOSTATICA,PAPEL HIGIENICO E VEICULO PROPRIO COM UNIDADE MOVEL DE SUCCAO PARA LIMPEZA	UNXMES	4,00	1.250,00	24%	1.550,0000	6.200,00
									69.147,92
DRENAGEM									
4.1	COMP	COMP PMAR 172510.1	CORTE PAVIMENTO ASFALTO/CONCRETO COM SERRA DIAMANTADA E= 6MM E PROFUNDIDADE ATÉ 5CM	M2	144,40	18,66	24%	23,1384	3.341,18
4.2	EMOP	03.001.0001-1	ESCAVACAO MANUAL DE VALA/CAVA EM MATERIAL DE 1ª CATEGORIA (A(AREIA, ARGILA OU PICARRA), ATÉ 1,50M DE PROFUNDIDADE, EXCLUSIVE ESCORAMENTO E ESGOTAMENTO	M3	253,65	70,70	24%	87,6680	22.254,52
4.3	EMOP	01.001.0077-0	PERFURACAO MANUAL DE SOLO,A TRADO ATE 10"	M	29,50	23,91	24%	29,6484	874,62
4.4	EMOP	10.028.0005-0	ESTACA DE CONCRETO FCK=15MPA, ARMADA, MOLDADA NO TERRENO, COM DIAMETRO DE 150MM, COM CAPACIDADE PARA 15T, INCLUSIVE FORNECIMENTO DOS MATERIAIS E CONCRETAGEM COM ADENSAMENTO MANUAL, EXCLUSIVE PERFURACAO	M	29,50	67,55	24%	83,7620	2.470,97
4.5	EMOP	11.001.0020-1	CONCRETO PARA CAMADAS PREPARATORIAS COM 180KG DE CIMENTO PORM3 DE CONCRETO, COMPREENDENDO APENAS O FORNECIMENTO DOS MATERIAIS, INCLUSIVE 5% DE PERDAS	M3	27,56	317,28	13%	358,5264	9.880,98
4.6	EMOP	11.004.0025-1	FORMAS DE MADEIRA DE 3ª PARA MOLDAGEM DE PECAS DE CONCRETO ARMADO COM PARAMENTOS CURVOS, SERVINDO A MADEIRA 2 VEZES, INCLUSIVE DESMOLDAGEM, EXCLUSIVE ESCORAMENTO	M2	386,40	128,06	24%	158,7944	61.358,15
4.7	EMOP	11.004.0065-0	ESCORAMENTO DE FORMA DE PARAMENTOS VERTICAIS, PARA ALTURA ATE 1,50M, COM 30% DE APROVEITAMENTO DA MADEIRA, INCLUSIVE RETIRADA	M2	386,40	45,45	24%	56,3580	21.776,73
4.8	EMOP	11.001.0006-1	CONCRETO DOSADO RACIONALMENTE PARA UMA RESISTENCIA CARACTERISTICA A COMPRESSAO DE 20MPA, COMPREENDENDO APENAS O FORNECIMENTO DOS MATERIAIS, INCLUSIVE 5% DE PERDAS	M3	117,12	406,97	13%	459,6761	53.860,66
4.9	EMOP	11.002.0015-1	PREPARO DE CONCRETO, EM CONDICOES ESPECIAIS, COMPREENDENDO MISTURA E AMASSAMENTO EM UMA BETONEIRA DE 320L, ADMITINDO-SE UMA PRODUCAO APROXIMADA DE 1,00M3/H, EXCLUINDO O FORNECIMENTO DOS MATERIAIS	M3	144,68	136,50	24%	169,2600	24.488,53
4.10	EMOP	11.002.0045-0	LANCAMENTO DE CONCRETO EM PECAS ARMADAS, EM CONDICOES ESPECIAIS, INCLUSIVE O TRANSPORTE HORIZONTAL ATE 20,00M EM CARRINHOS, COLOCACAO, ADENSAMENTO E ACABAMENTO, CONSIDERANDO UMA PRODUCAO APROXIMADA DE 1,00M3/H	M3	144,68	126,50	24%	156,8600	22.694,50
4.11	EMOP	11.023.0004-0	TELA PARA ESTRUTURA DE CONCRETO ARMADO, FORMADA POR FIOS DE ACO CA-60, CRUZADAS E SOLDADAS ENTRE SI, FORMANDO MALHAS QUADRADAS DE FIOS COM DIAMETRO DE 5,0MM E ESPACAMENTO ENTRE ELES DE 10X10CM. FORNECIMENTO	KG	928,16	7,76	13%	8,7688	8.138,84
4.12	EMOP	11.011.0040-0	CORTE, MONTAGEM E COLOCACAO DE TELAS DE ACO CA-60, CRUZADAS E SOLDADAS ENTRE SI, EM PECAS DE CONCRETO	KG	928,16	2,47	24%	3,0628	2.842,76
4.13	EMOP	06.004.0066-0	TUBO DE CONCRETO ARMADO, CLASSE PA-1 (NBR 8890/03), PARA GALERIAS DE AGUAS PLUVIAIS, COM DIAMETRO DE 800MM, ATERRO E SOCA ATEA ALTURA DA GERATRIZ SUPERIOR DO TUBO, CONSIDERANDO O MATERIAL DA PROPRIA ESCAVACAO, INCLUSIVE FORNECIMENTO DO MATERIAL PARA REJUNTAMENTO COM ARGAMASSA DE CIMENTO E AREIA, NO TRACO 1:4 E ACERTO DE FUNDO DE VALA FORNECIMENTO E ASSENTAMENTO	M	13,00	396,36	24%	491,4864	6.389,32
4.14	COMP	COMP PMAR 29.15.0200.3	COLETOR TRANSVERSAL H = 1,00m, CONFORME PROJETO	M	4,70	1.983,78	24%	2.459,8872	11.561,46
4.15	COMP	COMP PMAR 29.15.0200.4	COLETOR TRANSVERSAL H = 0,50m, CONFORME PROJETO	M	25,70	1.353,35	24%	1.678,1540	43.128,55
4.16	EMOP	03.015.0010-0	REATERRO DE VALA/CAVA COM PO-DE-PEDRA, INCLUSIVE FORNECIMENTO DO MATERIAL E COMPACTACAO MANUAL	M3	74,30	215,72	24%	267,4928	19.874,71
4.17	EMOP	20.099.0001-0	PO-DE-PEDRA, SEM CONSIDERAR O TRANSPORTE DA PEDREIRA ATE O LOCAL DE UTILIZACAO, INCLUSIVE CARGA NO CAMINHAO FORNECIMENTO	M3	6,89	93,60	13%	105,7680	728,74
4.18	EMOP	04.005.0141-0	TRANSPORTE DE CARGA DE QUALQUER NATUREZA, EXCLUSIVE AS DESPESAS DE CARGA E DESCARGA, TANTO DE ESPERA DO CAMINHAO COMO DO SERVENTE OU EQUIPAMENTO AUXILIAR, A VELOCIDADE MEDIA DE 40KM/H, EM CAMINHAO BASCULANTE A OLEO DIESEL, COM CAPACIDADE UTIL DE 12T	T X KM	11.047,01	1,16	24%	1,4384	15.890,01

Cleverton H. C. Ribeiro
Engenheiro Civil
CREA-RJ 2011105284

Augusto R. Bittencourt
Engenheiro Civil
PMAR - Mat. 28155



PLANILHA DE CUSTOS										
Nº	FONTE	CÓDIGO	DESCRIÇÃO	UN	QUANT.	R\$ UNIT	BDI	R\$ UNIT COM BDI	R\$ TOTAL	
4.19	EMOP	04.012.0073-1	CARGA DE MATERIAL COM PA-CARREGADEIRA DE 1,30M3,EXCLUSIVE DESPESAS COM O CAMINHÃO,COMPREENDENDO TEMPO COM ESPERA E OPERAÇÃO PARA CARGAS DE 150T POR DIA DE 8H	T	441,89	6,60	24%	8,1840	3.616,42	
4.20	COMP	COMP PMAR 35.10.0050.1	GRELHA LINEAR SIMPLES 50X100X7 DE FERRO FUNDIDO COM CAIXILHO, SUPORTA ATÉ 30 TONELADAS – FORNECIMENTO E ASSENTAMENTO	UN	53,00	867,59	24%	1.075,8116	57.018,01	
									392.189,68	
5 PAVIMENTAÇÃO										
5.1	EMOP	20.004.0136-0	LIMPEZA DE PISTA,COM UTILIZACAO DE COMPRESSOR DE AR,CAMINHÃOBASCULANTE,PARA EXECUCAO DE REVESTIMENTO COM CBUQ	M2	1.258,31	0,62	24%	0,7688	967,38	
5.2	EMOP	08.026.0010-0	PINTURA DE LIGACAO COM ADICAO DE POLIMERO,DE ACORDO COM AS "INSTRUÇOES PARA EXECUCAO" DO DER-RJ	M2	1.258,31	2,17	24%	2,6908	3.385,86	
5.3	EMOP	08.001.0002-1	BASE DE BRITA GRADUADA,INCLUSIVE FORNECIMENTO DOS MATERIAIS,MEDIDA APOS A COMPACTACAO	M3	5,07	271,00	24%	336,0400	1.703,72	
5.4	EMOP	08.076.0001-0	IMPRIMACAO DE BASE DE PAVIMENTACAO,DE ACORDO COM AS "INSTRUÇOES PARA EXECUCAO" DO DER-RJ	M2	16,90	8,36	24%	10,3264	175,10	
5.5	EMOP	08.015.0067-0	REVESTIMENTO DE CONCRETO BETUMINOSO USINADO A QUENTE, IMPORTADO DA USINA, EXECUTADO EM UMA CAMADA, ACORDO COM AS INSTRUÇÕES/ESPECIFICAÇÕES DO CONTRATANTE, COMPREENDENDO E COMPACTAÇÃO MECÂNICOS E OS MATERIAIS, EXCLUSIVE TRANSPORTE	T	146,65	572,03	13%	648,3939	94.793,66	
5.6	EMOP	04.005.0141-0	TRANSPORTE DE CARGA DE QUALQUER NATUREZA,EXCLUSIVE AS DESPESAS DE CARGA E DESCARGA,TANTO DE ESPERA DO CAMINHÃO COMO DO SERVENTE OU EQUIPAMENTO AUXILIAR,A VELOCIDADE MEDIA DE 40KM/H,EM CAMINHÃO BASCULANTE A OLEO DIESEL,COM CAPACIDADE UTIL DE12T	KM	3.666,23	1,16	24%	1,4384	5.273,50	
									106.299,31	
6 SINALIZAÇÃO										
6.1	EMOP	05.020.0007-0	SINALIZACAO HORIZONTAL,MECANICA,COM TINTA TERMOPLASTICA A BASE DE RESINAS NATURAIS E/OU SINTETICAS,EM VIAS URBANAS,APLICADA POR EXTRUSAO,CONFORME NORMAS DO DER-RJ	M2	131,80	112,67	24%	139,7108	18.413,88	
									18.413,88	
									SUB TOTAL	
									594.453,91	
7 ADMINISTRAÇÃO LOCAL										
7.1	COMP	COMP.PMAR	ADMINISTRAÇÃO LOCAL	UN	100,00	375,51	24%	465,632	46.563,20	
									46.563,20	
									TOTAL GLOBAL	
									641.017,11	

Preço de venda é igual ao subtotal + administração local;
BDI incluso conforme demonstrativo e itens sem desoneração;
Preço de venda (Agosto / 2024);

Devem ser usadas nos orçamentos de obra, duas (02) casas decimais truncadas (cortada na segunda casa decimal)

ELABORAÇÃO DO ORÇAMENTO (GERENTE)

ELABORAÇÃO DE QUANTITATIVO (FISCAL RESPONSÁVEL)

APROVAÇÃO (GESTOR)

Clevertan H. C. Ribeiro
Engenheiro Civil
CREA-RJ 2011155284

[Handwritten Signature]
Clevertan H. C. Ribeiro
Engenheiro Civil
CREA-RJ - Mat. 28155



Arq: SIUP.ASSUR:

OBRA: DRENAGEM E RECAPEAMENTO NA LADEIRA DA JAQUEIRA

LOCAL: CAMORIM GRANDE - ANGRA DOS REIS - RJ.

PLANILHA DE CUSTOS

Nº	FONTE	CÓDIGO	DESCRIÇÃO	UN	QUANT.	R\$ UNIT	BDI	R\$ UNIT COM BDI	R\$ TOTAL
1 SERVIÇOS PRELIMINARES									
1.1	EMOP	02.020.0001-0	PLACA DE IDENTIFICACAO DE OBRA PUBLICA, INCLUSIVE PINTURA E SUPORTES DE MADEIRA, FORNECIMENTO E COLOCACAO	M2	6,00				
2 SERVIÇOS DE ESCRITÓRIO E CAMPO									
2.1	SBC	56	PROJETO "AS BUILT" ARQUITETURA GERAL FORMATO A0	UN	1,00				
3 CANTEIRO DE OBRAS									
3.1	EMOP	02.006.0010-0	ALUGUEL DE CONTAINER PARA ESCRITORIO, MEDINDO 2,20M LARGURA, 6,20M COMPRIMENTO E 2,50M ALTURA, COMPOSTO DE CHAPAS DE ACO C/NERVURAS TRAPEZOIDAIS, ISOLAMENTO TERMO-ACUSTICO NO FORRO, CHASSIS REFORCADO E PISO EM COMPENSADO NAVAL, INCLUINDO INSTALACOES ELETRICAS, EXCLUSIVE TRANSPORTE (VIDE ITEM 04.005.0300) ECARGA E DESCARGA (VIDE ITEM 04.013.0015)	UNXMES	4,00				
3.2	EMOP	02.015.0001-0	INSTALACAO E LIGACAO PROVISORIA PARA ABASTECIMENTO DE AGUA E ESGOTAMENTO SANITARIO EM CANTEIRO DE OBRAS, INCLUSIVE ESCAVACAO, EXCLUSIVE REPOSICAO DA PAVIMENTACAO DO LOGRADOURO PUBLICO	UN	1,00				
3.3	EMOP	02.016.0001-0	INSTALACAO E LIGACAO PROVISORIA DE ALIMENTACAO DE ENERGIA ELETRICA, EM BAIXA TENSAO, PARA CANTEIRO DE OBRAS, M3-CHAVE 100A, CARGA 3KW, 20CV, EXCLUSIVE O FORNECIMENTO DO MEDIDOR	UN	1,00				
3.4	EMOP	04.005.0300-0	TRANSPORTE DE CONTAINER, SEGUNDO DESCRICAO DA FAMILIA 02.006, EXCLUSIVE CARGA E DESCARGA (VIDE ITEM 04.013.0015)	UNXKM	150,00				
3.5	EMOP	04.013.0015-0	CARGA E DESCARGA DE CONTAINER, SEGUNDO DESCRICAO DA FAMILIA 02.006	UN	2,00				
3.6	EMOP	04.005.0350-1	TRANSPORTE DE EQUIPAMENTOS PESADOS EM CARRETAS, EXCLUSIVE A CARGA E DESCARGA (VIDE ITEM 04.014.0091) E O CUSTO HORARIO DO EQUIPAMENTOS TRANSPORTADOS	T X KM	11.490,00				
3.7	EMOP	04.014.0091-1	CARGA E DESCARGA DE EQUIPAMENTOS PESADOS, EM CARRETAS, EXCLUSIVE O CUSTO HORARIO DO EQUIPAMENTO DURANTE A OPERACAO	T	78,60				
3.8	EMOP	02.006.0050-0	ALUGUEL DE BANHEIRO QUIMICO, PORTATIL, MEDINDO 2,31M ALTURA X 1,56M LARGURA E 1,16M PROFUNDIDADE, INCLUSIVE INSTALACAO E RETIRADA DO EQUIPAMENTO, FORNECIMENTO DE QUIMICA DESODORIZANTE, BACTERICIDA E BACTERIOSTATICA, PAPEL HIGIENICO E VEICULO PROPRIO COM UNIDADE MOVEL DE SUCCAO PARA LIMPEZA	UNXMES	4,00				
4 DRENAGEM									
4.1	COMP	COMP PMAR 172510.1	CORTE PAVIMENTO ASFALTO/CONCRETO COM SERRA DIAMANTADA E= 6MM E PROFUNDIDADE ATÉ 5CM	M2	144,40				
4.2	EMOP	03.001.0001-1	ESCAVACAO MANUAL DE VALA/CAVA EM MATERIAL DE 1ª CATEGORIA (A AREIA, ARGILA OU PICARRA), ATÉ 1,50M DE PROFUNDIDADE, EXCLUSIVE ESCORAMENTO E ESGOTAMENTO	M3	253,85				
4.3	EMOP	01.001.0077-0	PERFURACAO MANUAL DE SOLO, A TRADO ATE 10"	M	29,50				
4.4	EMOP	10.028.0005-0	ESTACA DE CONCRETO FCK=15MPA, ARMADA MOLDADA NO TERRENO, COM DIAMETRO DE 150MM, COM CAPACIDADE PARA 15T, INCLUSIVE FORNECIMENTO DOS MATERIAIS E CONCRETAGEM COM ADENSAMENTO MANUAL, EXCLUSIVE PERFURACAO	M	29,50				
4.5	EMOP	11.001.0020-1	CONCRETO PARA CAMADAS PREPARATORIAS COM 180KG DE CIMENTO PORM3 DE CONCRETO, COMPREENDENDO APENAS O FORNECIMENTO DOS MATERIAIS, INCLUSIVE 5% DE PERDAS	M3	27,56				
4.6	EMOP	11.004.0025-1	FORMAS DE MADEIRA DE 3ª, PARA MOLDAGEM DE PECAS DE CONCRETO ARMADO COM PARAMENTOS CURVOS, SERVINDO A MADEIRA 2 VEZES, INCLUSIVE DESMOLDAGEM, EXCLUSIVE ESCORAMENTO	M2	386,40				
4.7	EMOP	11.004.0065-0	ESCORAMENTO DE FORMA DE PARAMENTOS VERTICAIS, PARA ALTURA ATE 1,50M, COM 30% DE APROVEITAMENTO DA MADEIRA, INCLUSIVE RETIRADA	M2	386,40				
4.8	EMOP	11.001.0006-1	CONCRETO DOSADO RACIONALMENTE PARA UMA RESISTENCIA CARACTERISTICA A COMPRESSAO DE 20MPA, COMPREENDENDO APENAS O FORNECIMENTO DOS MATERIAIS, INCLUSIVE 5% DE PERDAS	M3	117,12				
4.9	EMOP	11.002.0015-1	PREPARO DE CONCRETO, EM CONDICAOES ESPECIAIS, COMPREENDENDO MISTURA E AMASSAMENTO EM UMA BETONEIRA DE 320L, ADMITINDO-SE UMA PRODUCAO APROXIMADA DE 1,00M3/H, EXCLUINDO O FORNECIMENTO DOS MATERIAIS	M3	144,68				
4.10	EMOP	11.002.0045-0	LANCAMENTO DE CONCRETO EM PECAS ARMADAS, EM CONDICAOES ESPECIAIS, INCLUSIVE O TRANSPORTE HORIZONTAL ATE 20,00M EM CARRINHOS, COLOCACAO, ADENSAMENTO E ACABAMENTO, CONSIDERANDO UMA PRODUCAO APROXIMADA DE 1,00M3/H	M3	144,68				
4.11	EMOP	11.023.0004-0	TELA PARA ESTRUTURA DE CONCRETO ARMADO, FORMADA POR FIOS DE ACO CA-60, CRUZADAS E SOLDADAS ENTRE SI, FORMANDO MALHAS QUADRADAS DE FIOS COM DIAMETRO DE 5,0MM E ESPACAMENTO ENTRE ELES DE 10X10CM. FORNECIMENTO	KG	928,16				
4.12	EMOP	11.011.0040-0	CORTE, MONTAGEM E COLOCACAO DE TELAS DE ACO CA-60, CRUZADAS E SOLDADAS ENTRE SI, EM PECAS DE CONCRETO	KG	928,16				
4.13	EMOP	06.004.0066-0	TUBO DE CONCRETO ARMADO, CLASSE PA-1 (NBR 8890/03), PARA GALERIAS DE AGUAS PLUVIAIS, COM DIAMETRO DE 600MM, ATERRO E SOCA ATE A ALTURA DA GERATRIZ SUPERIOR DO TUBO, CONSIDERANDO O MATERIAL DA PROPRIA ESCAVACAO, INCLUSIVE FORNECIMENTO DO MATERIAL PARA REJUNTAMENTO COM ARGAMASSA DE CIMENTO E AREIA, NO TRACO 1:4 E ACERTO DE FUNDO DE VALA, FORNECIMENTO E ASSENTAMENTO	M	13,00				
4.14	COMP	COMP PMAR 29.15.0200.3	COLETOR TRANSVERSAL H = 1,00m, CONFORME PROJETO.	M	4,70				
4.15	COMP	COMP PMAR 29.15.0200.4	COLETOR TRANSVERSAL H = 0,50m, CONFORME PROJETO.	M	25,70				
4.16	EMOP	03.015.0010-0	REATERRO DE VALA/CAVA COM PO-DE-PEDRA, INCLUSIVE FORNECIMENTO DO MATERIAL E COMPACTACAO MANUAL	M3	74,30				
4.17	EMOP	20.099.0001-0	PO-DE-PEDRA, SEM CONSIDERAR O TRANSPORTE DA PEDREIRA ATE O LOCAL DE UTILIZACAO, INCLUSIVE CARGA NO CAMINHAO, FORNECIMENTO	M3	6,89				
4.18	EMOP	04.005.0141-0	TRANSPORTE DE CARGA DE QUALQUER NATUREZA, EXCLUSIVE AS DESPESAS DE CARGA E DESCARGA, TANTO DE ESPERA DO CAMINHAO COMO DO SERVENTE OU EQUIPAMENTO AUXILIAR, A VELOCIDADE MEDIA DE 40KM/H, EM CAMINHAO BASCULANTE A OLEO DIESEL, COM CAPACIDADE UTIL DE 12T	T X KM	11.047,01				

Cleverton H. C. Ribeiro
Engenheiro Civil
CREA-RJ 2011105284

João Augusto R. Bittencourt
Engenheiro Civil
PMAR - Mat. 28155



ARQ: SIUP.ASSUR:

OBRA: DRENAGEM E RECAPEAMENTO NA LADEIRA DA JAQUEIRA

LOCAL: CAMORIM GRANDE - ANGRA DOS REIS - RJ.

PLANILHA DE CUSTOS									
Nº	FONTE	CÓDIGO	DESCRIÇÃO	UN	QUANT.	R\$ UNIT	BDI	R\$ UNIT COM BDI	R\$ TOTAL
4.19	EMOP	04.012.0073-1	CARGA DE MATERIAL COM PA-CARREGADEIRA DE 1,30M3.EXCLUSIVE DESPESAS COM O CAMINHAO,COMPREENDENDO TEMPO COM ESPERA E OPERAÇÃO PARA CARGAS DE 150T POR DIA DE 8H	T	441,89				
4.20	COMP	COMP.PMAR 35.10.0050.1	GRELHA LINEAR SIMPLES 50X100X7 DE FERRO FUNDIDO COM CAIXILHO, SUPORTA ATÉ 30 TONELADAS - FORNECIMENTO E ASSENTAMENTO	UN	53,00				
6 PAVIMENTAÇÃO									
5.1	EMOP	20.004.0138-0	LIMPEZA DE PISTA,COM UTILIZACAO DE COMPRESSOR DE AR,CAMINHAOBASCULANTE,PARA EXECUCAO DE REVESTIMENTO COM CBUQ	M2	1.258,31				
5.2	EMOP	08.028.0010-0	PINTURA DE LIGACAO COM ADICAO DE POLIMERO,DE ACORDO COM AS "INSTRUÇOES PARA EXECUCAO" DO DER-RJ	M2	1.258,31				
5.3	EMOP	08.001.0002-1	BASE DE BRITA GRADUADA,INCLUSIVE FORNECIMENTO DOS MATERIAIS,MEDIDA APOS A COMPACTACAO	M3	5,07				
5.4	EMOP	08.028.0001-0	IMPRIMACAO DE BASE DE PAVIMENTACAO,DE ACORDO COM AS "INSTRUÇÕES PARA EXECUCAO" DO DER-RJ	M2	16,90				
5.5	EMOP	08.015.0067-0	REVESTIMENTO DE CONCRETO BETUMINOSO USINADO A QUENTE, IMPORTADO DA USINA, EXECUTADO EM UMA CAMADA, ACORDO COM AS INSTRUÇÕES/ESPECIFICAÇÕES DO CONTRATANTE, COMPREENDENDO E COMPACTAÇÃO MECÂNICOS E OS MATERIAIS, EXCLUSIVE TRANSPORTE.	T	146,65				
5.6	EMOP	04.005.0141-0	TRANSPORTE DE CARGA DE QUALQUER NATUREZA,EXCLUSIVE AS DESPESAS DE CARGA E DESCARGA TANTO DE ESPERA DO CAMINHAO COMO DO SERVENTE OU EQUIPAMENTO AUXILIAR.A VELOCIDADE MEDIA DE 40KMH,EM CAMINHAO BASCULANTE A OLEO DIESEL,COM CAPACIDADE UTIL DE12T	KM	3.666,23				
6 SINALIZAÇÃO									
6.1	EMOP	05.020.0007-0	SINALIZACAO HORIZONTAL,MECANICA,COM TINTA TERMOPLASTICA A BASE DE RESINAS NATURAIS E/OU SINTETICAS,EM VIAS URBANAS,APLICADA POR EXTRUSAO,CONFORME NORMAS DO DER-RJ	M2	131,80				
								SUB TOTAL	
7 ADMINISTRAÇÃO LOCAL									
7.1	COMP	COMP.PMAR	ADMINISTRAÇÃO LOCAL	UN	100,00				
								TOTAL GLOBAL	

Preço de venda é igual ao subtotal + administração local;

BDI incluso conforme demonstrativo e itens sem desoneração;

Preço de venda (Agosto / 2024);

Devem ser usadas nos orçamentos de obra, duas (02) casas decimais truncadas (cortada na segunda casa decimal)

ELABORAÇÃO DO ORÇAMENTO (GERENTE)

ELABORAÇÃO DE QUANTITATIVO (FISCAL RESPONSÁVEL)

APROVAÇÃO (GESTOR)

Cleverton H. C. Ribeiro
Engenheiro Civil
CREA-RJ 2011105284

João Augusto R. Bittencourt
Engenheiro Civil
PMAR - Mat. 28155



Estado do Rio de Janeiro
MUNICÍPIO DE ANGRA DOS REIS
Secretaria de Gestão de Suprimentos
Processo nº SEI - 2024-12000303

ANEXO IV

CRONOGRAMA FÍSICO-FINANCEIRO

OBRA: DRENAGEM E RECAPEAMENTO NA LADEIRA DA JAQUEIRA
LOCAL: CAMORIM GRANDE – ANGRA DOS REIS – RJ.

ITEM	SERVIÇOS	30 DIAS		60 DIAS		90 DIAS		120 DIAS		Valor Custos dos Serviços	%
		R\$	%	R\$	%	R\$	%	R\$	%		
1	SERVIÇOS PRELIMINARES	4.073,62	100,00%							4.073,62	0,64
2	SERVIÇOS DE ESCRITÓRIO E CAMPO	1.443,02	33,33%	1.443,02	33,33%	1.443,46	33,34%			4.329,50	0,68
3	CANTEIRO DE OBRAS	23.047,00	33,33%	23.047,00	33,33%	23.053,92	33,34%			69.147,92	10,79
4	DRENAGEM	78.437,94	20,00%	117.656,90	30,00%	117.656,90	30,00%	78.437,94	20,00%	392.189,68	61,18
5	PAVIMENTAÇÃO			53.149,66	50,00%	53.149,66	50,00%			106.299,31	16,58
6	SINALIZAÇÃO							18.413,88	100,00%	18.413,88	2,87
7	ADMINISTRAÇÃO LOCAL	11.640,80	25,00%	11.640,80	25,00%	11.640,80	25,00%	11.640,80	25,00%	46.563,20	7,26
TOTAL DE MÊS (R\$)		118.642,38	18,51	206.937,38	32,28	206.944,74	32,28	108.492,62	16,93	641.017,11	100,00
VALOR ACUMULADO (R\$)		118.642,38	18,51	325.579,76	50,79	532.524,50	83,07	641.017,11	100,00		

João Augusto R. Bittencourt
Engenheiro Civil
PMAR - Mat. 28155



ANEXO V
DECLARAÇÃO DE RESPONSABILIZAÇÃO CIVIL E ADMINISTRATIVA

Para a execução deste instrumento jurídico, as partes declaram conhecer a Lei Federal nº 12.846/2013, se comprometem a atuar de forma ética, íntegra, legal e transparente, e estão cientes de que não poderão oferecer, dar ou se comprometer a dar a quem quer que seja, ou aceitar ou se comprometer a aceitar de quem quer que seja, tanto por conta própria quanto por intermédio de outrem, qualquer pagamento, doação, compensação, vantagens financeiras ou benefícios de qualquer espécie que constituam prática ilegal ou de corrupção, seja de forma direta, indireta ou por meio de subcontratados ou terceiros, quanto ao objeto deste contrato, ou de outra forma a ele não relacionada.

Parágrafo primeiro – A responsabilização da pessoa jurídica subsiste nas hipóteses de alteração contratual, transformação, incorporação, fusão ou cisão societária, ressalvados os atos lesivos ocorridos antes da data da fusão ou incorporação, quando a responsabilidade da sucessora será restrita à obrigação de pagamento de multa e reparação integral do dano causado, até o limite do patrimônio transferido.

Parágrafo segundo – As sociedades controladoras, controladas, coligadas ou, no âmbito do respectivo contrato, as consorciadas serão solidariamente responsáveis pela prática dos atos previstos nesta Lei, restringindo-se tal responsabilidade à obrigação de pagamento de multa e reparação integral do dano causado.

Angra dos Reis, _____ de _____ de 2025.

REPRESENTANTE LEGAL DA EMPRESA
(Nome, cargo e carimbo da empresa)



Estado do Rio de Janeiro
MUNICÍPIO DE ANGRA DOS REIS
Secretaria de Gestão de Suprimentos
Processo nº SEI - 2024-12000303

ANEXO VI
DECLARAÇÃO DE INEXISTÊNCIA DE NEPOTISMO

Para a execução deste instrumento jurídico, a CONTRATADA, por meio de seu representante, declara não possuir em seu quadro societário cônjuge, companheiro ou parente em linha reta, colateral ou por afinidade até o terceiro grau, inclusive, dos ocupantes de cargos de direção ou no exercício de funções administrativas, assim como os ocupantes de cargos de direção, chefia e assessoramento vinculados direta ou indiretamente aos órgãos na linha hierárquica da área encarregada da contratação.

Angra dos Reis, _____ de _____ de 2025.

CONTRATADA REPRESENTANTE LEGAL DA EMPRESA
(Nome, cargo e carimbo da empresa)



ANEXO VII
DECLARAÇÃO DE ATENDIMENTO AO ART. 9º, DA LEI FEDERAL Nº 14.133/2021

À
Comissão de Contratação
Ref. Concorrência nº 90.005/2025

(Entidade), inscrita no CNPJ sob o nº _____, sediada na (endereço completo), neste ato representada pelo seu representante legal, o(a) Sr.(a) _____, inscrito(a) no CPF sob o nº _____, portador(a) da cédula de identidade nº _____, expedida por _____, DECLARA, sob as penas da Lei, para fins do disposto no parágrafo 1º, do art. 9º, da Lei Federal nº 14.133/2021, que não possui em seu quadro de pessoal empregado(s), agente público de órgão ou entidade licitante ou contratante, devendo ser observadas as situações que possam configurar conflito de interesses no exercício ou após o exercício do cargo ou emprego, nos termos da legislação que disciplina a matéria.

Angra dos Reis, _____ de _____ de 2025.

CONTRATADA REPRESENTANTE LEGAL DA EMPRESA
(Nome, cargo e carimbo da empresa)



ANEXO VIII
DECLARAÇÃO PARA FINS DE HABILITAÇÃO
ART. 63, inciso I e § 1º, DA LEI FEDERAL Nº 14.133/2021

(em papel timbrado da empresa)

[denominação/razão social da sociedade empresarial]

Cadastro Nacional de Pessoas Jurídicas – CNPJ nº _____.

[endereço da sociedade empresarial]

Considerando o inciso I do art. 63 da Lei Federal nº 14.133/2021, DECLARAMOS que atendemos aos requisitos de habilitação, respondendo pela veracidade das informações prestadas, na forma da lei.

Considerando o disposto no § 1º do art. 63 da Lei Federal nº 14.133/2021, DECLARAMOS, sob pena de desclassificação, que nossa proposta econômica compreende a integralidade dos custos para atendimento dos direitos trabalhistas assegurados na Constituição Federal, nas leis trabalhistas, nas normas infralegais, nas convenções coletivas de trabalho e nos termos de ajustamento de condutas vigentes na data de entrega das propostas.

Angra dos Reis, _____ de _____ de _____.

CONTRATADA
REPRESENTANTE LEGAL DA EMPRESA



Estado do Rio de Janeiro
MUNICÍPIO DE ANGRA DOS REIS
Secretaria de Gestão de Suprimentos
Processo nº SEI - 2024-12000303

ANEXO IX
DECLARAÇÃO PARA ATENDIMENTO
AO INCISO XXXIII, DO ART. 7º, DA CONSTITUIÇÃO DA REPÚBLICA FEDERATIVA DO BRASIL DE 1988

(EM PAPEL TIMBRADO DO LICITANTE, dispensado em caso de carimbo com CNPJ)

À
Comissão de Contratação
Ref. edital nº 90.005/2025

(Entidade), inscrita no CNPJ sob o nº _____, sediada na (endereço completo), neste ato representada pelo seu representante legal, o(a) Sr.(a) _____, inscrito(a) no CPF sob o nº _____, portador(a) da cédula de identidade nº _____, expedida por _____, DECLARA, sob as penas da Lei, para fins do disposto no inciso XXXIII do art. 7º, da Constituição Federal, que não possui em seu quadro de pessoal empregado(s) menor(es) de 18 (dezoito) anos em trabalho noturno, perigoso ou insalubre e de 16 (dezesseis) anos em qualquer trabalho, salvo na condição de aprendiz, a partir dos 14 (quatorze) anos.

Angra dos Reis, _____ de _____ de _____.

CONTRATADA REPRESENTANTE LEGAL DA EMPRESA
(Nome, cargo e carimbo da empresa)



Estado do Rio de Janeiro
MUNICÍPIO DE ANGRA DOS REIS
Secretaria de Gestão de Suprimentos
Processo nº SEI - 2024-12000303

ANEXO X
DECLARAÇÃO DE CUMPRIMENTO DE RESERVA DE CARGOS DO ART. 63, IV, DA LEI FEDERAL Nº
14.133/2021

(em papel timbrado da empresa)

[denominação/razão social da sociedade empresarial]

Cadastro Nacional de Pessoas Jurídicas – CNPJ nº _____.

[endereço da sociedade empresarial]

Considerando o disposto no inciso IV do art. 63 da Lei Federal nº 14.133/2021, DECLARAMOS que cumprimos as exigências de reserva de cargos para pessoa com deficiência e para reabilitado da Previdência Social, previstas em lei e em outras normas específicas.

Angra dos Reis, _____ de _____ de _____.

CONTRATADA REPRESENTANTE LEGAL DA EMPRESA
(Nome, cargo e carimbo da empresa)



ANEXO XI
MODELO DE DECLARAÇÃO DE VISITA

(em papel timbrado da empresa)

[denominação/razão social da sociedade empresarial]

Cadastro Nacional de Pessoas Jurídicas – CNPJ nº _____.

[endereço da sociedade empresarial]

Em atendimento à previsão legal contida no art. 67, VI da Lei Federal nº 14.133/2021, _____ [nome completo do representante legal da empresa], DECLARO que o(a) Sr(a). _____ [nome completo do profissional indicado da empresa], profissional indicado por essa empresa, realizou visita para fins de vistoria técnica ao _____ [local ou equipamento visitado], acompanhado do respectivo responsável, tendo tomado ciência de todas as condições locais para o cumprimento das obrigações inerentes ao objeto da licitação na modalidade Concorrência Pública Presencial, nº 90.005/2025, as quais serão consideradas quando da elaboração da proposta que vier a ser apresentada.

Angra dos Reis, _____ de _____ de _____.

Agente Público
(Nome, cargo, matrícula e lotação)

Profissional indicado pela Empresa
(Nome, cargo e carimbo da empresa)

Representante Legal da Empresa
(Nome, cargo e carimbo da empresa)



ANEXO XII
MODELO DE PROPOSTA

À
Comissão de Contratação
Ref. Concorrência nº 90.005/2025

(Entidade), inscrita no CNPJ sob o nº _____, sediada na (endereço completo), neste ato representada pelo seu representante legal, o(a) Sr.(a) _____, inscrito(a) no CPF sob o nº _____, portador(a) da cédula de identidade nº _____, DECLARAMOS inteira submissão ao Concorrência Pública Presencial nº 90.005/2025 e seu respectivo termo de referência, correspondente a licitação a qual está vinculada. Que nos preços abaixo ofertados estão inclusos todos os custos diretos e indiretos indispensáveis à perfeita execução do objeto desta concorrência, abrangendo todos os custos com materiais e serviços necessários a entrega do(s) item(s) em perfeitas condições de uso, eventual substituição de unidades defeituosas e/ou entrega de itens faltantes.

VALOR GLOBAL: R\$.....(.....).

OPTANTE DO SIMPLES NACIONAL () SIM () NÃO

PRAZO DE VALIDADE: 60 dias a contar da apresentação à Comissão de Contratação.

(nome da entidade com assinatura do(s) seu(s) representante(s) legal(is))
CARIMBO DA PESSOA JURÍDICA COM CNPJ (dispensado em caso de papel timbrado com CNPJ)



ANEXO XIII
MODELO DE INDICAÇÃO DA LOCALIZAÇÃO DAS INSTALAÇÕES

(em papel timbrado da empresa)

[denominação/razão social da sociedade empresarial]

Cadastro Nacional de Pessoas Jurídicas – CNPJ nº _____.

[endereço da sociedade empresarial]

Informamos que as instalações dedicadas ao desempenho das nossas atividades relacionadas ao cumprimento do contrato objeto desta licitação estão localizadas na _____ [endereço das instalações], acompanhando a presente declaração cópia do respectivo Alvará de Funcionamento.

Angra dos Reis, ____ de _____ de ____.



Estado do Rio de Janeiro
MUNICÍPIO DE ANGRA DOS REIS
Secretaria de Gestão de Suprimentos
Processo nº SEI - 2024-12000303

ANEXO XIV
DECLARAÇÃO DE CUMPRIMENTO DAS NORMAS DE SAÚDE E SEGURANÇA DO TRABALHO

DECLARO, sob as penas da lei e para os devidos fins de comprovação junto à **SECRETARIA EXTRAORDINÁRIA DE INFRAESTRUTURA**, que, na execução do presente contrato, são devidamente observadas as normas de saúde e segurança do trabalho pertinentes.

Angra dos Reis, _____ de _____ de _____.

CONTRATADA REPRESENTANTE LEGAL DA EMPRESA
(Nome, cargo e carimbo da empresa)



ANEXO XV

MODELO DE CARTA DE CREDENCIAMENTO

(EM PAPEL TIMBRADO DO LICITANTE, dispensado em caso de carimbo com CNPJ)

Local e data

À

Comissão de Contratação

Ref. edital nº 90.005/2025

Pela presente, fica credenciado(a) o(a) Sr.(a) _____, inscrito(a) no CPF sob o nº _____, portador(a) da cédula de identidade nº _____, expedida por _____, ou no seu impedimento o (a) Sr.(a) _____, inscrito(a) no CPF sob o nº _____, portador(a) da cédula de identidade nº _____, expedida por _____, para representar _____, inscrita no CNPJ sob o nº _____, junto ao Município de Angra dos Reis, pela **SECRETARIA EXTRAORDINÁRIA DE INFRAESTRUTURA**, na licitação acima referida, a quem se outorga poderes para rubricar propostas dos demais Licitantes, assinar atas e documentos, interpor recursos e impugnações, receber notificação, tomar ciência de decisões, recorrer, desistir da interposição de recursos, acordar, transigir, enfim, praticar todo e qualquer ato necessário à perfeita representação ativa da outorgante no procedimento em referência.

Angra dos Reis _____ de _____ de _____

ENTIDADE

(nome da entidade com assinatura do(s) seu(s) representante(s) legal(is)) CARIMBO DA PESSOA JURÍDICA COM CNPJ (dispensado em caso de papel timbrado com CNPJ)

Observações:

(1) A carta escrita no modelo acima deverá ser entregue fora dos envelopes relacionados no Edital, juntamente uma cópia do Contrato Social ou Instrumento de Procuração que comprove a legitimidade de poderes da pessoa que autorizar o credenciamento.

(2) Deverá ser entregue, juntamente a carta de credenciamento, a cópia simples da cédula de identidade do representante designado.



Estado do Rio de Janeiro
MUNICÍPIO DE ANGRA DOS REIS
Secretaria de Gestão de Suprimentos
Processo nº SEI - 2024-1200303

ANEXO XVI
MODELO DECLARAÇÃO DE INEXISTÊNCIA DE FATO SUPERVENIENTE

Local e data

À

Comissão de Contratação

Ref. CONCORRÊNCIA nº 90.005/2025

(Entidade), inscrita no CNPJ sob o nº _____, sediada na (endereço completo), neste ato representada pelo seu representante legal, o(a) Sr.(a) _____, inscrito(a) no CPF sob o nº _____, portador(a) da cédula de identidade nº _____, **DECLARA** que até a presente data inexistem fatos supervenientes à emissão das certidões apresentadas, impeditivos para sua habilitação no presente certame licitatório, estando ciente da obrigatoriedade de declarar ocorrências posteriores impeditivas de tal habilitação.

(nome da entidade com assinatura do(s) seu(s) representante(s) legal(is))

CARIMBO DA PESSOA JURÍDICA COM CNPJ (DISPENSADO EM CASO DE PAPEL TIMBRADO COM CNPJ)



ANEXO XVII
JUSTIFICATIVA DA CONCORRÊNCIA PRESENCIAL

O presente processo tem por objeto a **Contratação de Empresa Especializada para Serviços de Engenharia para Implantação de Drenagem e Recapeamento na Ladeira da Jaqueira – Camorim Grande – Angra dos Reis, incluindo o fornecimento de todos os equipamentos, materiais, mão-de-obra e quaisquer insumos necessários à sua perfeita execução.**

A intervenção se faz necessária diante do **estado crítico da via**, que apresenta intenso desgaste do pavimento, falhas estruturais e comprometimento da segurança de veículos e pedestres, em especial nos períodos de chuva, dada a ausência de sistema de drenagem eficiente. Trata-se de **via fundamental para o acesso da comunidade local, serviços públicos e veículos de emergência**, cujo comprometimento representa risco direto à população.

A escolha pela **modalidade Concorrência Presencial** justifica-se, neste caso, não apenas pela natureza da obra e pela estimativa do valor da contratação, mas especialmente pela **necessidade de maior celeridade na conclusão da fase externa da licitação.**

Importa destacar que a legislação em vigor **não impõe obrigatoriedade quanto à forma eletrônica da concorrência**, cabendo ao gestor público, no uso de sua discricionariedade administrativa, **avaliar a modalidade mais adequada ao caso concreto**, considerando as peculiaridades da contratação e os princípios que regem a Administração Pública.

No presente caso, a **experiência prática da Administração** com certames eletrônicos têm evidenciado **demoras significativas no trâmite do procedimento**, notadamente em função de recursos administrativos e impugnações que, muitas vezes, são utilizados com caráter meramente protelatório. Essa realidade acaba por comprometer a celeridade e a efetividade das contratações, especialmente quando se trata de **obras de infraestrutura com impacto direto na segurança da população.**

Ademais, a **estrutura técnica, física e organizacional da Administração Pública Municipal já se encontra plenamente adequada e capacitada para a condução de certames na forma presencial**, conforme as exigências legais aplicáveis à modalidade de concorrência, especialmente no que se refere à **composição da comissão de contratação, à disponibilização de espaço físico apropriado para a sessão pública, aos meios de registro e controle dos atos processuais, bem como à presença de servidores qualificados para garantir a lisura e a transparência do procedimento.**

Diante do exposto, entende-se como **plenamente justificada a instauração do presente processo licitatório na modalidade Concorrência Presencial**, de forma a assegurar a regularidade e a celeridade da contratação pretendida.

ALAN BERNARDO COELHO DE SOUZA
Secretário Extraordinário de Infraestrutura
Matrícula nº21.019